

System  
und  
Freiheit  
System  
and  
Freedom

Katalog  
Catalogue

**BETTE**



# Kreativität braucht System Creativity needs a system

Kreativität wird häufig als die herausragende Eigenschaft eines Individuums verstanden. Darüber hinaus gelten Kreative als subjektive und chaotische Arbeiter mit unvorhersehbar entstehenden Geistesblitzen.

Eine wegweisende Kreation ist jedoch Resultat harter Arbeit und fußt auf einer systematischen Herangehensweise. Diese schafft eine Befreiung des Denkens durch aufmerksames Beobachten, tief greifendes Wissen sowie das Erkennen und Neuordnen von Prinzipien. Und wir streben nach neuen, kreativen Blickwinkeln auf allen Ebenen der Entstehung: in der Gestaltung des Produkts sowie darüber hinaus in der Integration in die Gebäudehülle, der Anbindung an anderen Produkten und innerhalb zukünftiger Lebenswelten.

Unsere Produkte sind Teil der Architektur – und achtsam gestalteter Lebensraum, der Menschen ermöglicht, sich neu zu erleben. Kreativität entspringt auch nicht der Leistung eines Einzelnen, sondern einer Arbeitsweise der gemeinsamen Schaffenskraft und des Experiments – eines kontinuierlichen Forderns. Der Katalog in Ihren Händen ist keine umfassende Werkschau mehr, sondern Zeugnis dieser unserer Unternehmenskultur – zu Ihrer Inspiration.

Unsere Freiheit im Denken schenkt Ihnen die Freiheit des Handelns.

Thilo C. Pahl  
Geschäftsführender  
Gesellschafter  
Managing Partner

Creativity is often understood as the extraordinary characteristic of one individual. Creativity is also viewed as a subjective and chaotic worker with unpredictable flashes of inspiration.

However, a pioneering creation is actually the result of hard work and based on a systematic approach. This is what grants people the freedom to think which enjoys attentive observation, in-depth knowledge and the identification and reorganisation of principles.

We strive to find new, creative perspectives at every level of formation: in product design, in its integration into the building, its link to other products and within future environments for living.

Our products are part of the architecture: a carefully designed environment which makes it possible for people to experience themselves in entirely new ways. Creativity cannot be traced back to the performance of a single individual, but rather to a manner of working together in formation and experimentation: an ongoing forward movement. The catalogue in your hands is no longer a comprehensive display of our work, but rather a testimony to our company culture, to your inspiration.

Our freedom of thought gives you freedom of action.

**Gestaltung  
ist Haltung.  
Design  
is attitude.**

**Ausdruck eines einzigartigen  
ästhetischen und  
konzeptionellen Standpunkts.  
The expression of  
a unique aesthetic and  
conceptual viewpoint.**

**Denken.  
Machen.  
Thinking.  
Doing.**

**Echte Pionierarbeit durch  
visionäre Kraft im Geist,  
im Herzen und der Hand.  
True pioneering work through  
visionary power of thought,  
of heart and of hand.**



**High-Tech  
und Handarbeit.  
High-tech and  
craftsmanship.**

**Natürlich  
und  
recyclingfähig.  
Natural and  
recyclable.**





**Bleibende  
Werte.  
Enduring  
values.**

**30**  
Jahre  
Garantie  
Years  
Warranty

↑ Bei Installation durch das qualifizierte Sanitär-Handwerk gewähren wir eine verlängerte  
Garantie von 30 Jahren auf unsere emaillierten Badobjekte gemäß Garantiepass.  
↑ When installed by a professional plumbing company, we will grant an extended warranty of 30 years  
on our enameled bathroom products, as stated in our warranty certificate.

**Makellos  
und härter  
als Marmor.  
Flawless  
and hard  
as marble.**



Glasierter  
Titan-Stahl  
Glazed  
Titanium-Steel



## Glasierter Titan-Stahl Glazed titanium-steel

**Bette Badelemente bestehen aus langlebigem glasiertem Titan-Stahl. Aufgrund ihrer besonders dünnen Materialität sind sie leicht und außergewöhnlich widerstandsfähig.**

Die brillanten Oberflächen, die BetteGlaser<sup>®</sup>, sind härter als Marmor, Kunststoff oder Stahl, kratzfest, porenfrei und UV-beständig. Premium-Qualität, auf die wir Ihnen 30 Jahre Garantie geben. Die besondere Ebenmäßigkeit unserer Badewannen, Duschflächen und Waschtische erreichen wir durch ein über Jahrzehnte perfektioniertes Nass-in-Nass-Email-Verfahren. Dabei werden drei hauchdünne Schichten einer speziellen Email-Rezeptur in zwei Brennvorgängen bei 850 Grad mit dem Titan-Stahl-Körper dauerhaft verbunden. Das so entstandene rein natürliche Material vereint die Formfreiheit von Stahl und die optischen, haptischen und hygienischen Eigenschaften von Glas. Seine hohe innere Flexibilität sorgt für die Zuverlässigkeit und Haltbarkeit der Bette Badelemente.

**Bette bathroom products are made of durable titanium steel/enamel. The material is thin and light yet extraordinarily durable.**

The glossy surfaces of BetteGlaze<sup>®</sup> are harder than marble, plastic or steel, but non-porous and resistant to abrasion and UV rays. Premium quality we guarantee for 30 years. We achieve the special evenness of our baths, shower surfaces and washbasins using a wet-in-wet enamelling technique we've been perfecting for decades. The procedure permanently binds three ultra-thin layers of our special enamelling formula to the titanium steel carcass in two firing steps at 850 °Celsius. The purely natural material created thereby unites the freedom of form granted by steel with the optical, haptic and hygienic properties of glass. Its vast internal flexibility ensures the reliability and durability of Bette products.

Portfolio  
Portfolio

**Baden**  
Bathing

**Duschen**  
Showering

**Waschen**  
Washing

**Möblieren**  
Furnishing

**Ausstatten  
und Installieren**  
Equipping  
and Installing





## Hygienisch Hygienic

Die glasharte und porenfreie Oberfläche BetteGlaser® bietet Schmutz und Bakterien nahezu keinen Nährboden. Damit hebt sie sich positiv von weicheren Materialien oder gefliesten Bereichen ab.

Dirt and bacteria are unable to adhere to the glass-hard, non-porous surface of BetteGlaze®. This makes it highly superior to softer materials or tiled areas.

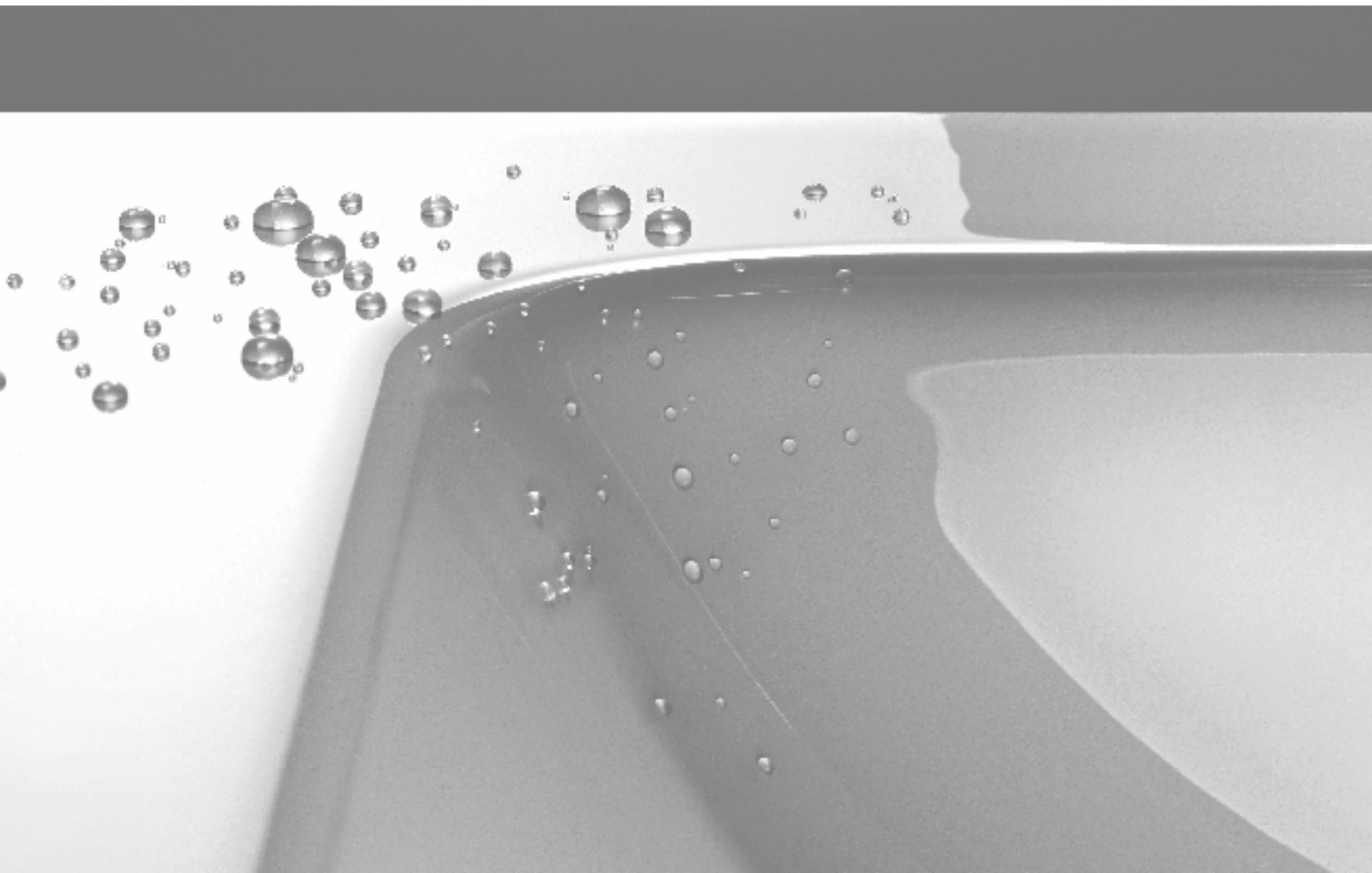

## Schlagfest Impact resistant

Das Geheimnis der BetteGlaser® ist ihre hauchdünne Schichtstärke. Vergleichbar mit einer Glasfaser, bleibt sie in sich flexibel und widerstandsfähig gegen im Bad übliche Kräfteinwirkungen. Ein beruhigendes Gefühl – auch bei kleinen Unachtsamkeiten. The secret behind BetteGlaze® is the strength of its ultra-thin layer. Like glass fibre, it remains flexible and resilient to the usual forces that occur in the bathroom. A good feeling – especially in the event of momentary lapses in concentration.

## Kratzfest Scratch resistant

Die Oberfläche der BetteGlaser® ist härter als Marmor, Kunststoff oder Stahl. Eine Beschädigung durch im Bad übliche Materialien ist im Alltag bei sachgemäßem Gebrauch nahezu ausgeschlossen.

The surface of BetteGlaze® is harder than marble, plastic or steel. When used as intended, it is almost impossible that it will be damaged by any of the materials that are normally found in a bathroom.

## Wärmeleitend Heat conductive

Glasierter Titan-Stahl ist ein idealer Wärmeleiter und nimmt so die Wärme des Badewassers schnell an, auch im Nacken- und Randbereich – für ein wohltuendes Vollbad.

Glazed titanium-steel is a perfect heat conductor. It quickly absorbs the warmth of the bath water, including in the neck area and around the edge, to ensure the bather can enjoy a highly beneficial bath.

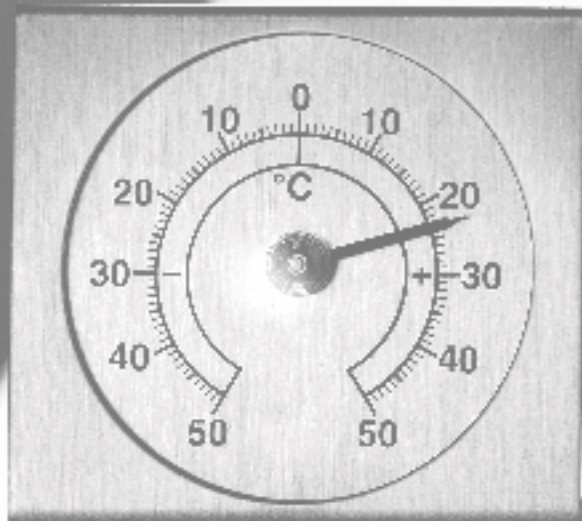



## Leise Quiet

Unsere Ausstattungsmerkmale sorgen bei der Nutzung für leise Töne. Durchdachte Einbausysteme reduzieren die Schallübertragung vom Badobjekt auf die Bausubstanz.

Our features keep the noise down when our products are in use. Clever installation systems reduce the transmission of noise from the bathroom product to the building.

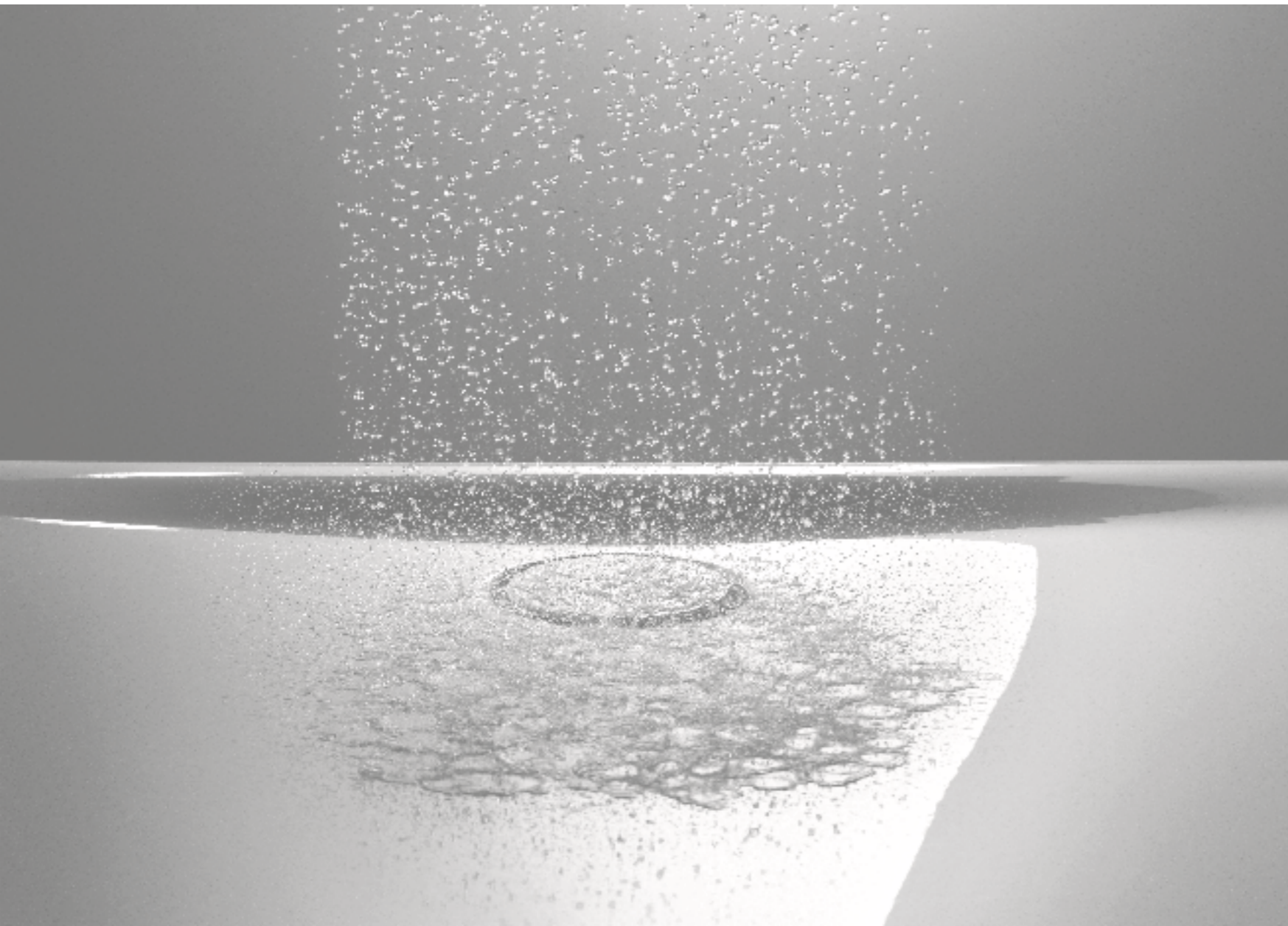

## Chemikalienresistent Resistant to chemicals

Die BetteGlaser® ist besonders hart im Nehmen. Sie ist resistent gegen Kosmetika und Badezusätze. Selbst Nagellack hinterlässt keine Spuren.

BetteGlaze® is particularly robust. It is resistant to cosmetics and bath additives. Even nail polish will not mark it.





## Sanitärfarben Sanitaryware colours

●	A Manhattan 002	●	A Camel 098	●	A Rubinrot 057	●	A Ägäis 009	●	A Sorentoblau 067	●	A Canary 117
	B Schwarz 056		B Bahama beige 003		B Rubin red 057		B Calypso 011		B Sorentto Blue 067		B Pergamon 001
	Black 056		C Caramel 046		C Magnolia 077		C Evergreen 115		C Key West 031		C Flamingo 21 060
	C Reflet Grau 044		D Balibraun 065		C Carneol 096		D Greenwich 026		C Capri 015		D Jasmin 006
	Reflet Grey 044		E Bali Brown 065		D Stella 021		E Türkis Royal 052		D Bermudablau 023		E Elfenbein 014
	D Montblanc 140		F Kaschmir 090		E Misty Pink 010		F Moosgrün 016		E Misty Blau 049		F Cannelle 017
	E Chincilla 029		Cashmere 090		F Sunset 013		Moss Green 016		G Misty Blue 049		G Champagner 019
	F Flanel 008		F Ebony 035		G Flieder 124		G Kapischgrün 112		F Azurblau 076		H Natura 038
	G Grau matt 255				Violet 124		Caspian Green 112		I Azur Blue 076		I Curry 040
	Matt Grey 255				H Coralin 129		H Jade 073		G Torre 148		J Manchugelb 092
	H Graphit 074							H Crocus 043		J Manchu Yellow 092	

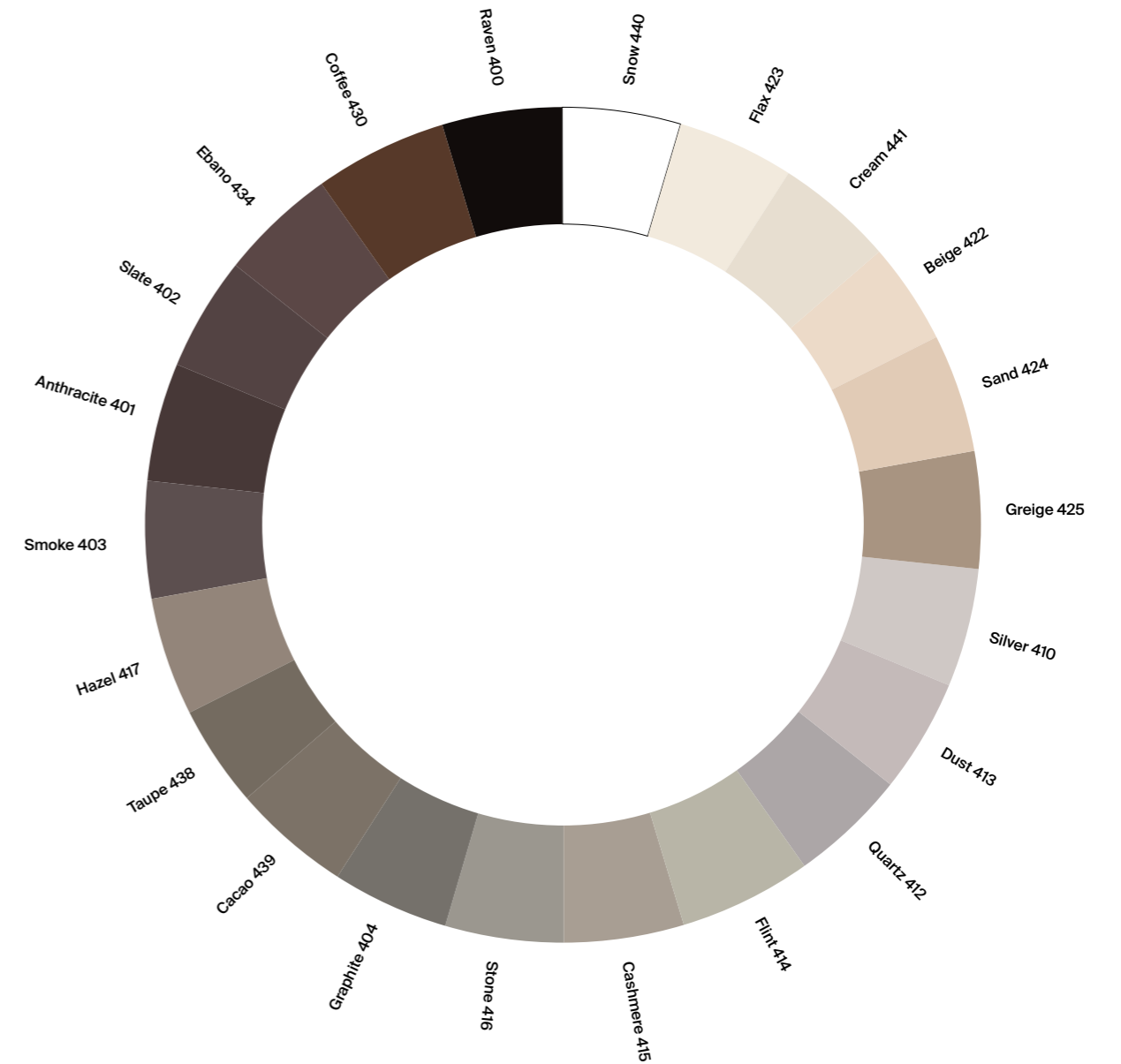

## Exklusive Farben Exclusive colours

Neben einem breiten Spektrum an Standardfarben, haben wir eine eigene Farbwelt entwickelt. Diese exklusiven 22 Mattfarben sind abgestimmt auf die Trends bei Fliesen, Naturstein und Holzböden. In addition to a broad spectrum of standard colours, we have developed our own colour world. These 22 exclusive matt colours match current trends for tile, natural stone and wood floors.

Drucktechnisch bedingte Farbabweichungen sind möglich.  
For technical reasons, the printed colours may vary slightly from the original.



# 23

Manufaktur  
Manufacture

## Gebaut aus Stahl und empfunden als Stil Made of steel and recommended as a style

Exklusive Sonderanfertigungen, von außergewöhnlichen Beschnitten bis hin zu Ausstattungen von Kreuzfahrtschiffen, werden bei Bette in der eigenen Manufaktur per Hand gefertigt. Dieses dient uns auch als Design-Labor und Experimentierfeld für neue Ideen und Entwicklungen.

Exclusive custom-made products, from unusual dimensions to equipping cruise ships, are manufactured by hand using our own facilities. This serves as both a design lab and a field for experimenting with new ideas and developments.

- 1 Eckabschnitt  
Profi-Corner
- 2 Maßschneiderei  
Special-Size
- 3 Bohrungen  
Drillings
- 4 BettePanel  
für Duschwannen  
BettePanel  
for shower trays
- 5 BetteZarge  
BetteUpstand

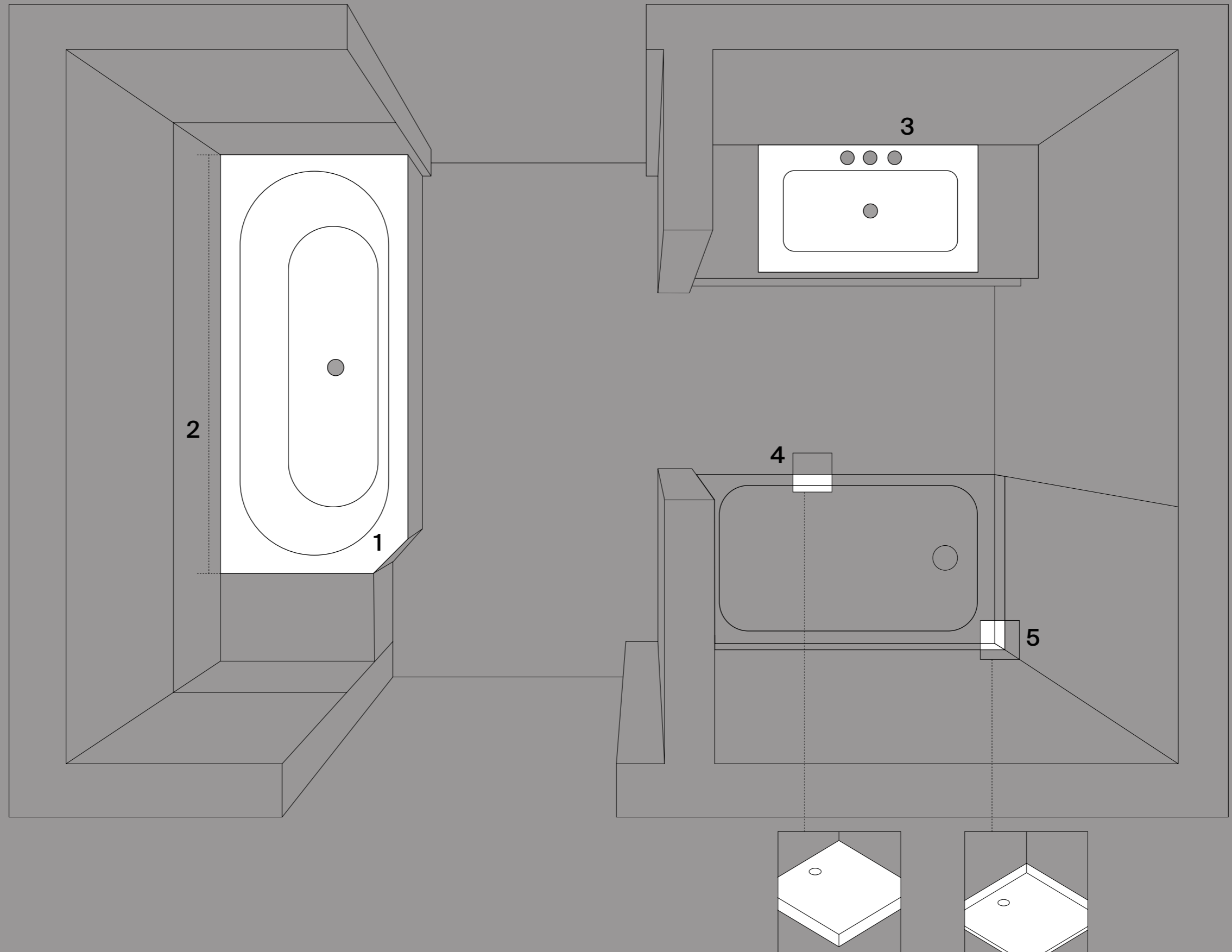

Weitere Informationen  
More information

→ Seite 206-209  
Page 206-209



Wenn  
Schönheit  
auf  
Eleganz  
trifft  
When  
beauty  
meets  
elegance



Bio-Effizienzhaus Alpenchic, Deutschland, Poing  
"Alpenchic" renewable energy-efficient house in Poing, Germany

→ BetteOne Aufsatzwaschtisch  
BetteOne Counter top washbasin

→ BetteOne Relax Highline





Referenzen  
References



Luxushotel Sans Souci Hotel Wien I, Österreich, Wien  
Luxury hotel Sans Souci Hotel Wien I in Vienna, Austria

← BetteStarlet Oval Silhouette



Wahlfreiheit oder Gestaltungsfreiheit  
Freedom of choice or freedom of design





**Ein Blick ins Lexikon verrät: Freiheit bedeutet, ohne Zwang zwischen verschiedenen Möglichkeiten wählen zu können. Die Voraussetzung dafür ist nicht allein eine Vielfalt von Möglichkeiten, sondern vor allem unsere Fähigkeit, Dinge zu bewerten.**

Das gelingt uns mithilfe eines Systems aus Kriterien, Regeln und Prinzipien. So treffen wir 20.000 mal am Tag eine Entscheidung, dank einer Vielzahl von Systemen: Die Zeit, die Zahlen, Sprache und Schrift, DIN-Normen – sie alle bringen Ordnung in das Chaos unendlicher Möglichkeiten.

Aber ist die Wahl tatsächlich ein freiheitlicher Akt, bedeutet das Wählen unter vorgegebenen Möglichkeiten nicht doch eine Einschränkung, da der Wählende unter dem Zwang steht, sich für einen Kompromiss entscheiden zu müssen? Denn wie hoch ist die Wahrscheinlichkeit, die perfekte Entsprechung seiner individuellen Vorstellungen zu finden?

Theoretisch gibt es unendlich viele Möglichkeiten, unter denen sich „the one and only“ verbirgt. Aber Tausende oder Millionen von Varianten herzustellen, das wäre nicht finanzierbar, und mit der Bewertung sämtlicher Varianten wären wir allein schon zeitlich überfordert.

Die Unendlichkeit ist also weder sinnvoll noch praktikabel. Doch drehen wir den Spieß um und rücken wir die Kriterien der Bewertung vom Ende des Prozesses an den Anfang – als Parameter, mit denen sich jede mögliche Variante konfigurieren lässt. Dann verwandelt sich die Wahlfreiheit in eine Gestaltungsfreiheit. Mit dieser Systemänderung passen wir unsere Planung nicht länger an vorgegebene Produkte an, sondern wir geben selbst unserem individuellen Wunsch eine Gestalt.

A look in the dictionary reveals that freedom means being able to choose among various options without coercion. This requires more than a variety of options; it mainly demands that we are able to appraise things.

We can do this using a system of criteria, rules and principles. It's this multitude of systems that allows us to make decisions 20,000 times a day. The time, the figures, language and writing, DIN standards: all of these bring order to the chaos of infinite options.

If choosing is actually a free act, doesn't making a choice among the options given represent a limitation, because the chooser is forced into compromising? After all, how likely is it that chooser will find the ideal product which perfectly matches what they have in mind?

Theoretically, there would have to be an infinite number of options for us to find the one perfect option each time. Producing thousands or millions of different versions would be unaffordable, however, and there would never be time to appraise all of them.

Infinity is therefore neither reasonable nor practical. If we flip the equation around and move the appraisal criteria from the end of the process to the beginning—as the parameters with which each of the optional varieties are configured—then the freedom of choice turns into the freedom of design. Applying this system change, we no longer tailor our planning to predefined products but rather we give our individual wishes a shape.

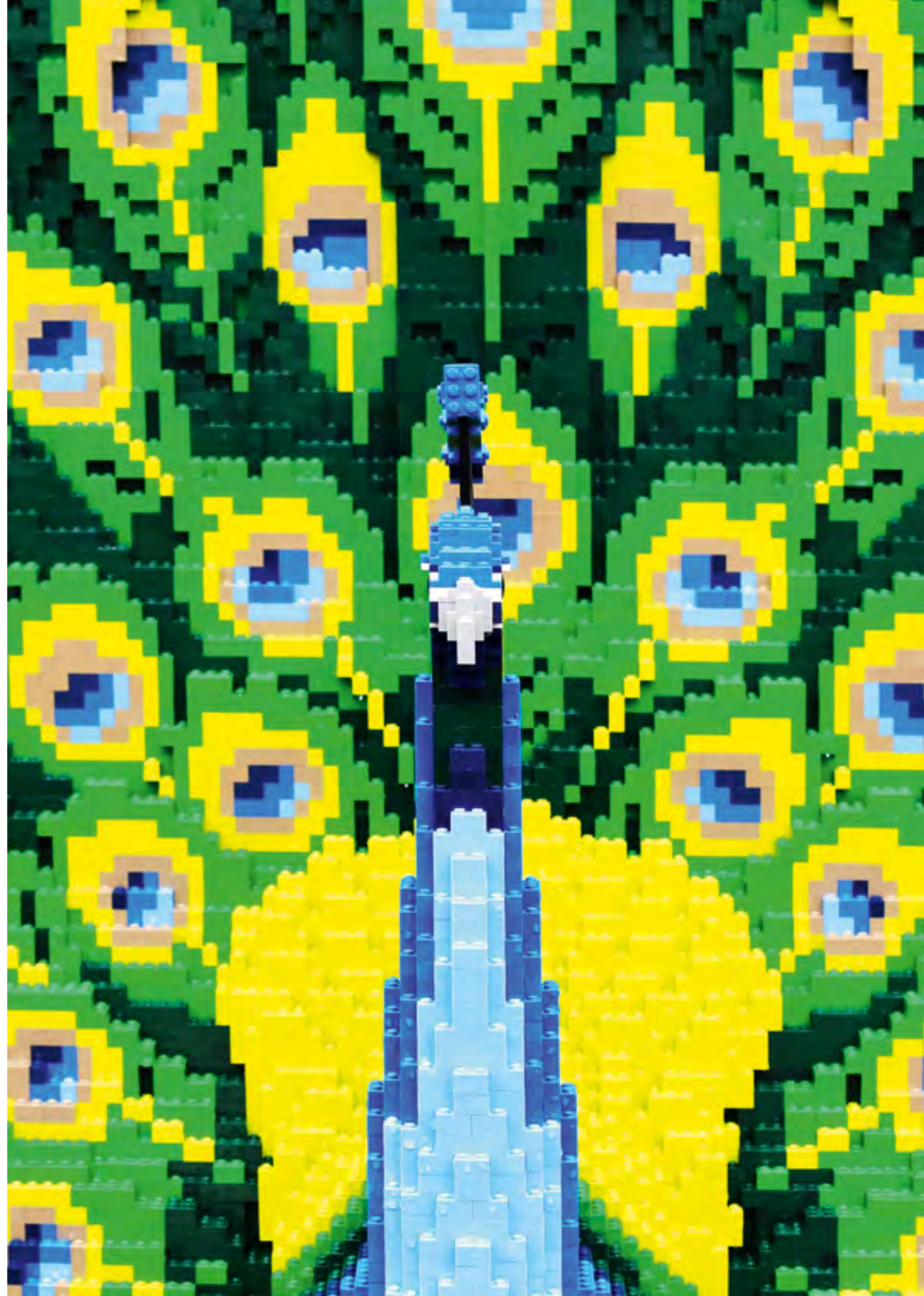



# Social Furniture Social Furniture

Gespräch zum Thema  
System und Freiheit mit dem  
Designer Jerszy Seymour.  
Dialogue on the subject  
of system and freedom with  
designer Jerszy Seymour.





**“We want to build a world, not just decorate it.”**



**Sie arbeiten sowohl mit Designfirmen als auch im künstlerischen Umfeld. Wie definieren Sie das, was Sie tun?**

Ich denke, ich würde mich als Designer bezeichnen, weil es die Sache vereinfacht. Ich habe als Industriedesigner angefangen. Der gelbe Stuhl da vorne – der Easy Chair – stammt aus dem Jahr 2000. Ich habe ihn tatsächlich 1999 entworfen, und herausgekommen ist er dann 2003, 2004. Davon wurden vermutlich eine halbe Million Stück verkauft.

**Magis stellt ihn her?**

Ja, genau. Sehen Sie, bei dieser Art von Arbeit ist es so, dass der Gegenstand am Ende das System unterstützt. Und ich habe Dinge erlebt, die ich als totalen Fehlschlag bezeichnen würde. Es gibt einen wirklich guten Text von Boris Groys, bei dem es darum geht, wie sich die Geschichte der Kunst seit der französischen Revolution darum dreht, Fehlschläge bloßzustellen, lebendige Fehlschläge.

**Zuvor ging es bei der Kunst im Wesentlichen um Design, im Sinne von: sich für den Erfolg einsetzen.**

Genau. Es gibt auch eine Diskussion über die rein künstlerische Betrachtung der Dinge, und ob man sich darauf einlässt oder nicht, im politischen Sinne. Als Magis seinen Drahtstuhl – Flux – produzierte, versuchte die Firma eine Fabrik vor der Pleite zu bewahren. Als man den Prototyp abholte, kamen erwachsene Männer aus dem Werk, die dort ihr ganzes Leben gearbeitet hatten, und sie weinten, weil sie ihren Arbeitsplatz verloren hatten. Das ist die ernste Seite der Medaille. Magis ist ja auch kein Großunternehmen – vielleicht 50 Leute – das heißt, die Produkte müssen funktionieren, sonst läuft die Firma nicht. Die Gegenstände werden zu Mechanismen, die die Wirtschaft unterstützen, und hier müssen wir über gleichberechtigte Produktion und Konsum reden.

You work with design companies as well as in the art context. How do you define your practice?

I guess I categorise myself as a designer because it makes things more simple. I began as an industrial designer. The yellow chair over there – the Easy Chair – is a piece from 2000. I actually designed it in 1999. It came out in 2003, 2004. It's probably sold half a million pieces.

Magis produces it?

That's right. What you understand with this kind of work is that, at the end of a day, the object supports the system. And I've had experiences that I would consider total failures. There's a really good text by Boris Groys that talks about how the history of art since the French Revolution is one of exposing failure, living failure.

Before that, art had essentially been design, in the sense of promoting success.

Exactly. It's also a discussion about the aestheticization of things, and whether to deal with that or not in the political sense. When Magis produced this wire chair – Flux – the company was trying to stop a factory from going bankrupt. When they picked up the prototype, there were grown men who had worked at the factory their whole lives walking out crying because they had lost their jobs.

So that's the serious side of it. Magis is not a big company either – probably 50 people – so the products have to work, or the company doesn't run. The objects become mechanisms for supporting the economy, and there we have to talk about equitable production and consumption.



### Sie glauben also, dass Design einen moralischen Aspekt hat?

Enzo Mari hat gesagt: „Wenn Design irgend-etwas ist, dann sozial. Wir wollen eine Welt aufbauen und sie nicht nur dekorieren.“ Ich warte immer noch auf den Adriano Olivetti unserer Zeit, den Unternehmer der Sechzigerjahre, der die Schreibmaschinenfabrik seines Vaters in etwas viel Größeres verwandelte. Er gründete eine politische Partei, eine Schule, und er war der erste Mensch, der seine Fabriken als Kooperative organisierte. Was er bewiesen hat, ist, dass Design wirklich große Dinge hervorbringen kann. Ich warte darauf, dass die Industrie aufsteht und realisiert, dass sie bereits international, global arbeitet und dass sie die Politik dazu bringen muss, mehr Gleichberechtigung zu schaffen. Jeder kennt heute Design: Apple. Und ich kann es einfach nicht ertragen, wie Apple sich darüber beschwert, dass sie in Irland Steuern zahlen müssen.

### Glauben Sie, dass lokale Wirtschaften mit globalen Industrien arbeiten können?

Es ist ja alles schön und gut, Craft Beer, Jazzkneipen und so, aber es ist nicht effizient. Dieser Magis Easy Chair kostet 60 Euro. Doch der Workshop Chair ist eine absolut autonome Produktion. Jeder kann ihn herstellen. Wir verkaufen ihn in unserem Atelier für 800 Euro. Er könnte billiger sein, doch ich bin ja kein Produktionsbetrieb. Gewaltige Investitionen sind dafür nicht nötig. Die Formen für die Produktion sind dieses Stück Holz hier, und das Stück da hinten.

### Wie viel kosten die Formen für den Easy Chair?

Ich würde sagen, etwa 200.000 Euro. Doch wenn man heutzutage eine Spritzgussmaschine braucht, eine Presse, dann kann man sich einfach auf eBay in Italien eine besorgen, und die kostet nicht mal viel. Wir sind damit jetzt bereits auf dem Third-Hand-Markt angekommen.

So you believe design has ethical proportions?

**Enzo Mari said, “If design is anything, it’s the social. We want to build a world, not just decorate it.” I’m still waiting for our time’s Adriano Olivetti, the industrialist who, in the 1960s, transformed his father’s typewriter company into much more: he set up a political party, a school, and he was the first person to establish his factories as a cooperative system. What he proved is that something quite great can happen from design. I’m waiting for the industry to stand up and realise that they’re already working internationally, globally, and that they have to push the politics to be more equitable. Everyone knows design today: it’s Apple. So I cannot bear to see Apple complain about how they have to pay taxes in Ireland.**

Do you think that local economies can work with global industries?

**It’s all cool craft beer, hipster locals, but it’s not efficient. That Magis Easy Chair costs 60 euros. But the Workshop Chair is a total autonomous production. Anyone can produce it. We sell it from the studio for 800 euros. It could be cheaper, but I’m not a production place. There’s no heap of investment. The molds for producing it are this piece of wood over here, that piece over there.**

How much do the molds cost for the Easy Chair?

**I’d say around 200,000 euros. But if you want to buy an injection molding machine today, the press, you can just go on eBay in Italy and you’ll find some at really low prices. We’re already on the third-hand market of this discussion.**

### Was halten Sie von Maschinen?

Finde ich in Ordnung. Das kommt auf das Gleichgewicht an. Einmal war ich in Venedig, in Murano, und habe die Glasbläserarbeiten für die Vasen beaufsichtigt, die ich hergestellt habe. Und nachmittags war ich bei Magis, bei demjenigen, der diesen Stuhl herstellt. Und ich habe festgestellt, dass es keinen Unterschied gibt zwischen dem Mann an der Spritzgussmaschine und dem Mann, der das Glas bläst. Was man sich ultimativ erhofft, ist doch schließlich diese geile Libido. Wie die Arbeit mit dem Wachs, das wir für den Workshop Chair verwenden, das ist wie ein Orgasmus. Es schmilzt bei 60 Grad. Es funktioniert für eine ganze Reihe von Dingen, aber es wird die Welt nicht retten.

„Wir wollen die Welt erschaffen, nicht dekorieren“

### Es ist eine Metapher.

Tja, und deshalb bleibt es eine Atelierproduktion.

### Glauben Sie, dass Design grundsätzlich eine Metapher ist?

Nein, manches davon ist einfach das, was es ist.

What do you think about machinery?

**I think it’s okay. It depends on a balance. One time I was in Venice at Murano, overseeing the glassblowing for these vases I was producing. And in the afternoon I was at Magis with the guy making this chair. I realised there’s no difference between the guy working the injection molding machine and the guy blowing the glass. Essentially what you’re hoping to get from the experience is that hot libido. Like working with this wax that we use on the Workshop Chair, it’s like having an orgasm. It melts at 60 degrees. It works for a number of things, but it’s not going to save the world.**

It’s a metaphor.

**Yeah, and that’s why I keep it as an atelier production.**

Do you think that all of design is metaphor?

**No, some of it just is what it is.**

In addition to creating objects that can be consumed, you also design social situations. Can you talk about your upcoming project Lucky Larry’s Cosmic Commune?

**It’s basically a commune we’re creating for the Saint-Étienne Design Biennial in March. It’s built cheap, and people will be able to stay there for free if they cook, clean, and produce merchandise that we’ll sell to finance it. It works on exchange.**

What kind of merchandise?

**It consists of a broom, a mop, and a whip, objects that reflect the structure of labor. And it will have its own currency: commoncoin, which was created by Macao, a self-organized art center I work with in Milan. According to my spreadsheet, we have to make 30,000 euros to finance the project.**

**Neben der Schaffung von Gegenständen, die dem Konsum dienen, entwirft man auch gesellschaftliche Situationen. Können Sie etwas zu Ihrem geplanten Projekt Lucky Larry's Cosmic Commune sagen?**

Es geht im Prinzip um eine Kommune, die wir für die Saint-Etienne Design Biennale im März entwerfen. Sie wird billig gebaut, und die Leute können dort kostenlos übernachten, wenn sie kochen, saubermachen und Merchandise herstellen, die wir dann verkaufen, um die Kommune zu finanzieren. Das ist ein Tauschgeschäft.

**Welche Art von Merchandise?**

Es gibt einen Besen, einen Wischmopp und eine Peitsche, Gegenstände, die die Struktur der Arbeit widerspiegeln. Und die Kommune wird ihre eigene Währung haben, Commoncoin, die von Macao erfunden wurde, einem selbstorganisierten Kunstzentrum in Mailand, in dem ich arbeite. Laut meiner Kalkulation müssen wir 30.000 Euro verdienen, um das Projekt zu finanzieren.

**Ist Lucky Larry ein Teil Ihrer Bildungsarbeit?**

Das Projekt vereint drei verschiedene Institutionen und Organisationen, mit denen ich zusammenarbeite: Das Sandberg Institute an der Rietveld-Akademie in Amsterdam, Macao in Mailand und CUCULA, The Refugees Company for Crafts and Design in Berlin. Doch es soll eine autonome Organisation sein. Stellen Sie sich vor, es gibt noch eine hier, und noch eine dort, und dann fangen an zu kooperieren. Und dann können wir die gängigen Versorgungsleistungen angehen, das, was für uns die großen Fabriken sind. Die Transportsysteme. Es ist eine Methode, mit der Schritt für Schritt eine neue Wirtschaft geschaffen wird, denn was wir brauchen, ist eine spekulationsfreie Wirtschaft.

**Und was ist dieser megaphonartige Gegenstand hier?**

Das ist Lucky Larry's Enlightenment Cone. Davon machen wir viele verschiedene Versionen.

Is Lucky Larry's a part of your education work?

**It brings together three different institutions and organizations that I work with: the Sandberg Institute at the Rietveld in Amsterdam, Macao in Milan, and CUCULA, the Refugees Company for Crafts and Design in Berlin. But it aims to be an autonomous structure. Imagine there's another one there, there's another one there, and they start to interact. Then we can start to work with the common services, what we call the big factories. The transport systems. It's a step-by-step method to creating a new economy, because what we need is a non-speculative economy.**

And what's this megaphone object here?

**This object is Lucky Larry's Enlightenment Cone. We're making lots of versions of these.**

What is it?

**It's a pyramid of enlightenment.**

Like Maslow's pyramid of human needs—a sort of chart that outlines how to become happy.

**But in ours, when you get to the top, instead of self-enlightenment, you get to the Zone of Radical Confusion. It's where double reality takes effect on you, and you start to deal with it. Then you're shot out, and maybe you go through here, or maybe you go somewhere else.**

The Zone of Radical Confusion is like cognitive dissonance, a state of having inconsistent thoughts or beliefs.

**Exactly. This is where you have to laugh. In psychology, cognitive dissonance has always been considered a bad thing. The challenge now is to not see it as a bad thing, to embrace being in two minds. It's all about celebrating this state as one of the most life-affirming moments we pass through rather than a problem. I believe it was Félix Guattari who said.**



**Was ist das?**

Es ist eine Pyramide der Erleuchtung.

**Wie die Maslowsche Bedürfnispyramide – eine Art von Diagramm, das darstellt, wie man glücklich wird.**

Doch in unserer Version, erwartet einen ganz oben nicht etwa die Selbsterleuchtung, sondern die Zone der radikalen Verwirrung. Da wird man von der doppelten Realität eingeholt, und man muss sich ihr stellen. Dann wird man ausgespuckt, und entweder kommt man hier heraus, oder man landet woanders.

**Die Zone der radikalen Verwirrung ist wie eine kognitive Dissonanz, ein Zustand, in dem die Gedanken oder Überzeugungen nicht zueinander passen.**

Genau. Hier sollten Sie eigentlich lachen. In der Psychologie gilt kognitive Dissonanz als etwas Schlechtes. Die Herausforderung besteht nun darin, sie nicht als etwas Negatives zu

What role does creativity play in cognitive dissonance?

**Perhaps we should rephrase the question: what role does a creative cognitive dissonance play in this time of social discord? I hope something!**

What do you think of the merging of art and design?

**I think in order to understand the serious thesis behind it you have to look at the beginning of time, the beginning of humans. We had this reaction to mortality, which was actually about becoming other than the animal. But we also revered the first animal for being more divine than us—it was the beginning of a relationship. But in ours, when you get to the top, instead of self-enlightenment, you get to the Zone.**





**Jerszy Seymour (1968)** lebt als Designer in Berlin. Seine Arbeiten reichen von Möbeln bis zu Kunstausstellungen. Seymour, der als Sohn einer kanadischen Mutter und eines deutschen Vaters in Berlin auf die Welt kam, glaubt an Design als Schnittstelle zwischen den Menschen und ihrer gebauten Umgebung, als Modell für Kommunikation, Bildung und Austausch. Neben der Fertigung von Produkten für Firmen wie Magis und Vitra unterrichtet Seymour Angewandte Kunst an der Rietveld-Akademie in Amsterdam und arbeitet mit Organisationen wie CUCULA, The Refugees Company for Crafts and Design in Berlin und dem Macao-Kunstzentrum in Mailand zusammen. In seinem Atelier in Berlin reflektiert Seymour über die Beziehung zwischen Kunst und Design, sein geplantes Projekt für die Saint-Étienne Design Biennale und die Fluidität des Materials das sein Markenzeichen ist: Wachs.

**Jerszy Seymour (1968)** is a Berlin-based designer whose work ranges from furniture to art exhibitions. Seymour, who was born in Berlin to a Canadian mother and a German father, believes in design as an interface between people and their built environment, a model for communication, education, and exchange. In addition to producing products for companies such as Magis and Vitra, Seymour also teaches applied art at the Rietveld in Amsterdam, and works with organizations such as CUCULA, Refugees Company for Crafts and Design in Berlin, and the Macao arts center in Milan. Here, Seymour discusses the relationship between art and design, his upcoming project for the Saint-Étienne Design Biennial, and the fluidity of his signature material: wax.

sehen, sondern die Zwiespältigkeit einfach anzunehmen. Es geht darum, diesen Zustand als einen der lebensbejahendsten Momente zu zelebrieren, den wir durchlaufen, und nicht als Problem zu sehen. Ich glaube, es war Félix Guattari, der das gesagt hat.

#### Welche Rolle spielt die Kreativität in der kognitiven Dissonanz?

Vielleicht sollten wir die Frage anders formulieren: Welche Rolle spielt kreative kognitive Dissonanz in dieser Zeit der gesellschaftlichen Zerwürfnisse? Ich hoffe sie spielt eine Rolle!

#### Was halten Sie von der Verschmelzung von Kunst und Design?

Ich glaube, um die seriöse These zu verstehen, die sich dahinter verbirgt, muss man bis zum Anbeginn der Zeit, bis zum Anbeginn der Menschheit zurückgehen. Wir haben ja diese Vorstellung unserer Sterblichkeit, die uns von Tieren unterscheidet. Doch wir verehren auch

It comes back to this primordial metaphor of the wax, which is a supple, chaotic material. You've also used water as a medium for the swimming pool Hyperplasmic Composition #1. Today, water and liquid can represent society's constant change and anxiety to contain borders. **The swimming pool was the second part of a project I did that included two spaces for events. The first event was in the Swiss mountains—Extra National Assembly #1. It was a simple wood construction we built where we could discuss what society can be without the idea of a nation. We all camped around it, and talked and talked and talked. A super-active place for discussion. The second part was the inflatable swimming pool we built in Berlin. It was a place where people could come together to communicate with the sky—spiritual—which is equally as important as politics. Water's also the best piece of furniture.**

das erste Tier dafür, dass es göttlicher war als wir – das war der Beginn einer Beziehung. Doch in unserer Version, wenn man ganz oben ankommt, erwartet einen nicht etwa die Selbsterleuchtung, sondern die Zone.

**Es geht auf diese primitive Metapher mit dem Wachs zurück, ein geschmeidiges, chaotisches Material. Sie haben auch Wasser als Medium für die Swimming Pool Hyperplasmic Composition #1 verwendet. Heute können Wasser und Flüssigkeit den ständigen Wandel der Gesellschaft und die Angst, Grenzen ziehen zu müssen, darstellen.** Der Swimming Pool war der zweite Teil eines Projekts, das ich gemacht habe, bei dem an zwei verschiedenen Orten Events stattfanden. Der erste Event war in den Schweizer Bergen, das war Extra National Assembly #1. Es war eine schlichte Holzkonstruktion, die wir dort gebaut haben, wo wir diskutieren konnten, was Gesellschaft ohne die Vorstellung einer Nation sein kann. Wir haben alle dort gecamp und geredet und geredet und geredet. Ein superaktiver Ort für eine Diskussion. Der zweite Teil war der aufblasbare Swimming Pool, den wir in Berlin aufgebaut haben. Das war ein Ort, an dem Leute sich treffen konnten, um mit dem Himmel zu kommunizieren – spirituell –, was ebenso wichtig ist wie Politik. Wasser ist ohnehin das beste Möbelstück.

- 34 Extra National Assembly № 1, Kunsthhaus Glarus, Switzerland
- 36 Workshop Chair, 2009, Photo by Markus Jans
- 41 Living Systems, Vitra Design Museum, Weil am Rhein, 2007
- 42 Extra National Assembly № 1, Kunsthhaus Glarus, Switzerland, 2014
- 43 Portrait Jerszy Seymour, Photo by Milos Djuric



- 46 BetteArt
- 58 BetteLux
- 72 BetteLux Shape
- 82 BetteLux Oval
- 92 BetteLux Oval Couture
- 104 BetteLoft
- 112 BetteLoft Ornament
- 120 BetteComodo
- 130 BetteOne
  
- 142 BetteFloor  
BetteFloor Side
- 154 BetteModules
- 166 BetteStarlet

Linie  
Line

Badewanne  
Bath  
Waschtisch  
Washbasin

**BetteArt**













## Ein Statement für Purismus A statement of purism

Wie Skulpturen im Raum wirken die Badewannen und Waschtische der Linie BetteArt. Ihre äußere und innere Form sind mit großer Kunstfertigkeit fugenlos verbunden und bilden extrem schmale Seitenwände. So entstehen Objekte von großer Symmetrie und weicher Linienführung, die jedes Bad mit einer besonderen Aura erfüllen.

The baths and washbasins in the BetteArt collection bring a sculptural effect to the room. The shapes of the inner and outer walls have been skilfully fused together to create a seamless design with extremely narrow sides. This results in highly symmetrical designs with soft lines, creating a special ambience in any bathroom.

**Design:**  
Tesseraux+Partner







↑ BetteArt I  
→ BetteArt Monolith



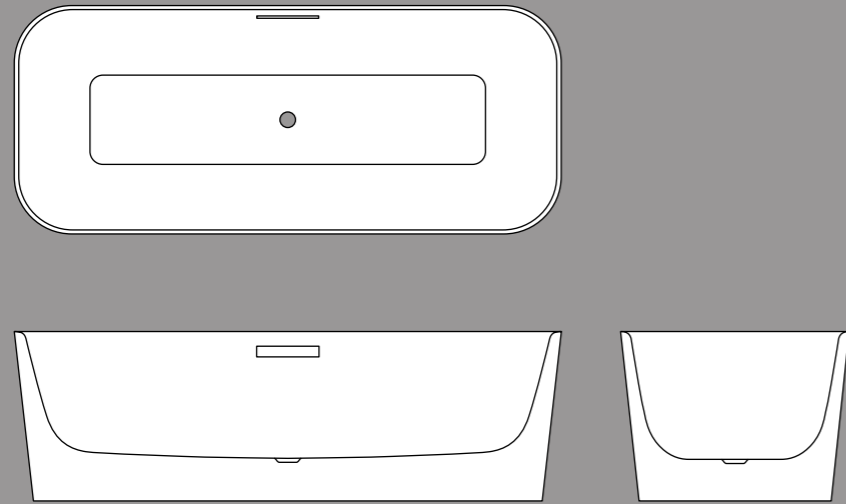

**Badewanne**  
Bath**Freistehende Badewanne**  
Free-standing bath

**L x B x T; Liegemaß:**  
L x W x D; Lying dimension:  
1800 x 750 x 420; 1564

**Schürzenhöhe:**  
Apron height:  
560

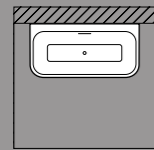
**Einbauvarianten**  
Installation options**BetteArt I**

**L x B x T; Liegemaß:**  
L x W x D; Lying dimension:  
1800 x 800 x 420; 1564

**Schürzenhöhe:**  
Apron height:  
560

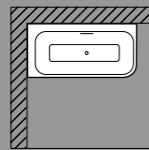
**BetteArt IV**

**L x B x T; Liegemaß:**  
L x W x D; Lying dimension:  
1850 x 800 x 420; 1564

**Schürzenhöhe:**  
Apron height:  
560

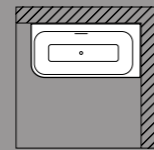
**BetteArt V**

**L x B x T; Liegemaß:**  
L x W x D; Lying dimension:  
1850 x 800 x 420; 1564

**Schürzenhöhe:**  
Apron height:  
560

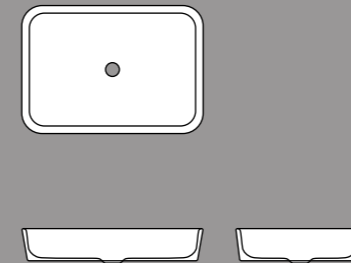
**Waschtisch**  
Washbasin**Aufsatzwaschtisch**  
Counter top washbasin

**L x B x H; Muldentiefe:**  
L x W x H; Internal depth:  
300 x 400 x 90; 80  
600 x 400 x 110; 100  
800 x 400 x 110; 100

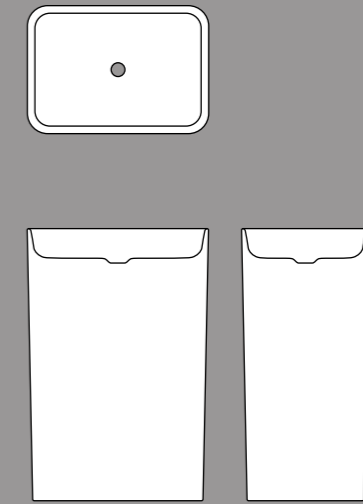
**Freistehender Waschtisch**  
Free-standing washbasin**BetteArt Monolith**

**L x B x H; Muldentiefe:**  
L x W x H; Internal depth:  
600 x 400 x 900; 100

Alle Abmessungen in mm.  
All dimensions in mm.

Linie  
Line

Badewanne  
Bath  
Waschtisch  
Washbasin

BetteLux Shape

Badewanne  
Bath  
Waschtisch  
Washbasin  
Accessoires  
Accessories

**BetteLux**







→ Aufsatzwaschtisch  
Counter top washbasin  
↓ BetteLux Highline







↑ Wandwaschtisch  
Wall mounted washbasin  
← BetteLux Silhouette Side





# Wie von Wasser geformt As though shaped by water

Fließend und natürlich ergibt sich das Design der Linie BetteLux aus einer organischen Grundform und extrem filigranen Außenkanten. Elegant fügt sie sich in jede Umgebung ein. Mühe-los perfekt erscheinen die großzügigen Innenkörper der Badewannen und Waschtische. Reduktion durch handwerkliche Perfektion.

The BetteLux collection is characterised by a flowing, natural design that is formed from an organic basic shape, with extremely delicate outer rims. This elegant line looks wonderfully at home anywhere.

The voluminous interiors of these baths and washbasins appear effortless in their perfection. Minimalism with perfect craftsmanship.

**Design:**  
Tesseraux+Partner





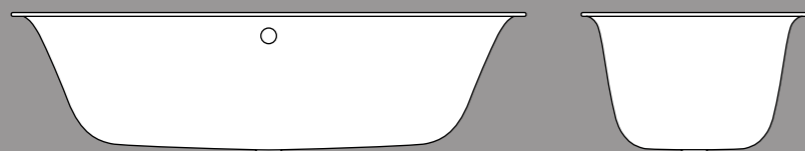
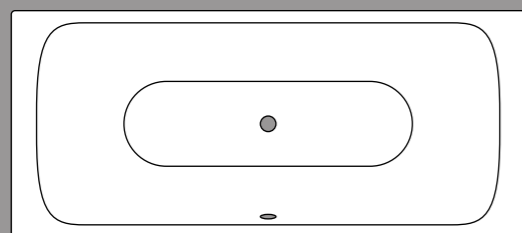

Badewanne  
BathEinbauwanne  
Fitted bath

L x B x T; Liegemaß:  
L x W x D; Lying dimension:  
1700 x 750 x 450; 1270  
1800 x 800 x 450; 1345  
1900 x 900 x 450; 1420

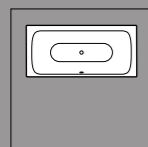
Einbauvarianten  
Installation options

## BetteLux Silhouette Side

L x B x T; Liegemaß:  
L x W x D; Lying dimension:  
1700 x 850 x 450; 1270  
1800 x 900 x 450; 1345

Schürzenhöhe:  
Apron height:  
575

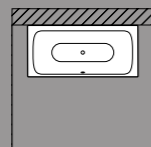

## BetteLux I Silhouette Side

L x B x T; Liegemaß:  
L x W x D; Lying dimension:  
1700 x 850 x 450; 1270  
1800 x 900 x 450; 1345

Schürzenhöhe:  
Apron height:  
575

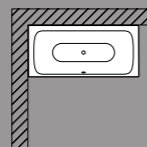

## BetteLux IV Silhouette Side

L x B x T; Liegemaß:  
L x W x D; Lying dimension:  
1700 x 850 x 450; 1270  
1800 x 900 x 450; 1345

Schürzenhöhe:  
Apron height:  
575

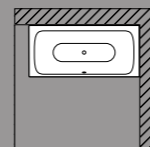

## BetteLux V Silhouette Side

L x B x T; Liegemaß:  
L x W x D; Lying dimension:  
1700 x 850 x 450; 1270  
1800 x 900 x 450; 1345

Schürzenhöhe:  
Apron height:  
575

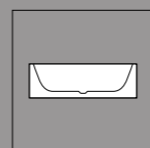
Varianten  
Variants

## BetteLux Silhouette

L x B x T; Liegemaß:  
L x W x D; Lying dimension:  
1700 x 750 x 450; 1270  
1800 x 800 x 450; 1345

Schürzenhöhe:  
Apron height:  
575

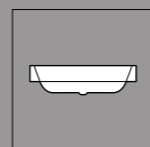

## BetteLux Highline

L x B x T; Liegemaß:  
L x W x D; Lying dimension:  
1800 x 800 x 450; 1345  
1900 x 900 x 450; 1420

Schürzenhöhe:  
Apron height:  
280

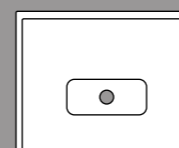
Waschtisch  
WashbasinEinbauwaschtisch  
Built-in washbasin

L x B x H; Muldentiefe:  
L x W x H; Internal depth:  
600 x 495 x 9; 120  
800 x 495 x 9; 120  
1000 x 495 x 9; 120

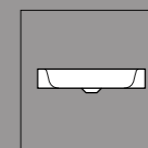
Varianten  
VariantsAufsatzwaschtisch  
Counter top washbasin

L x B x H; Muldentiefe:  
L x W x H; Internal depth:  
600 x 495 x 60; 120  
800 x 495 x 60; 120  
1000 x 495 x 60; 120

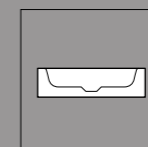
Wandwaschtisch  
Wall mounted washbasin

L x B x H; Muldentiefe:  
L x W x H; Internal depth:  
600 x 495 x 140; 120  
800 x 495 x 140; 120  
1000 x 495 x 140; 120

Alle Abmessungen in mm.  
All dimensions in mm.







# Von Leichtigkeit getragen Almost floating

Rahmen aus pulverbeschichtetem Stahl halten die Badewannen und Waschtische der Linie BetteLux Shape wie schwerelos im Raum. Sie bringen die ganze Schönheit der organischen Wannenförmung zur Geltung. Ein speziell entwickelter unsichtbarer Überlauf und aufwendige Details wie präzise Wannenecken, die bündig mit den Gestellkanten abschließen, unterstreichen die Idee der perfekten Reduktion. Powder-coated steel frames support the BetteLux Shape baths and washbasins as though they are weightless. The frames emphasise the full beauty of the organic bath design. A specially designed overflow, together with other sophisticated details—such as the precise corners of the bath forming a flush finish with the edge of the frame—reinforce the idea of perfect minimalism.

Design:  
Tesseraux+Partner











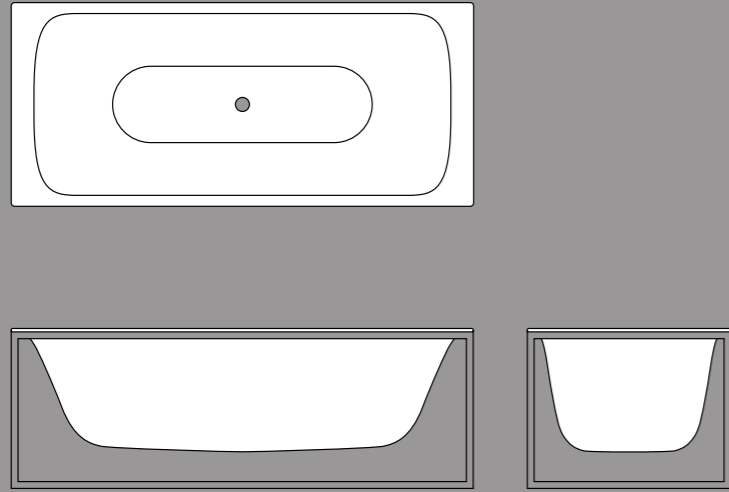

**Badewanne**  
Bath**Freistehende Badewanne**  
Free-standing bath

**L x B x T; Liegemaß:**  
L x W x D; Lying dimension:  
1700 x 750 x 450; 1270  
1800 x 800 x 450; 1345  
1900 x 900 x 450; 1420

**Gestellhöhe:**  
Frame height:  
585

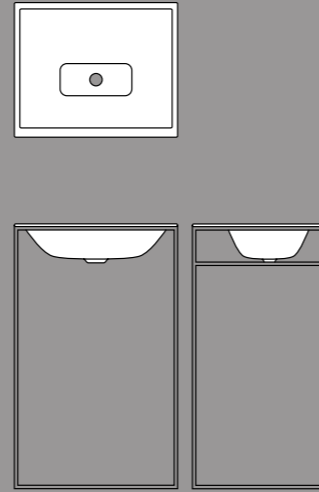
**Waschtisch**  
Washbasin

**L x B x H; Muldentiefe:**  
L x W x H; Internal depth:  
600 x 495 x 9; 120  
800 x 495 x 9; 120  
1000 x 495 x 9; 120

**Gestellhöhe:**  
Frame height:  
900

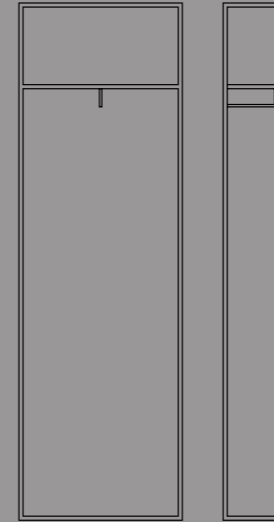
**Standspiegel**  
Standing mirror

**L x T x H:**  
L x D x H:  
600 x 244 x 1900

**Hocker**  
Stool

**L x T x H:**  
L x D x H:  
350 x 350 x 430

**Ablage**  
Shelf

**L x T x H:**  
L x D x H:  
400 x 120 x 70  
600 x 120 x 70  
800 x 120 x 70  
1000 x 120 x 70

**Holzeinlagen**  
Wooden Inserts

**L x T x H:**  
L x D x H:  
200 x 120 x 19  
400 x 120 x 19  
600 x 120 x 19  
800 x 120 x 19  
1000 x 120 x 19

Alle Abmessungen in mm.  
All dimensions in mm.

**Gestellfarben**  
Storage Colours

**Weiß Matt 807**  
White Matt 807



**Schwarz Matt 815**  
Black Matt 815



**Taupe Matt 809**



**Sky Matt 816**



**Rose Matt 818**



**Mint Matt 817**

**Echtholz**  
Real Wood

**Eiche Crème 812**  
Cream Oak 812

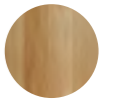

**Eiche Natur 814**  
Natural Oak 814

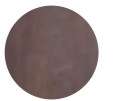

**Eiche Mocca 813**  
Mocca Oak 813



Linie  
Line

Badewanne  
Bath  
Waschtisch  
Washbasin

BetteLux Oval  
Couture

Badewanne  
Bath  
Waschtisch  
Washbasin

# BetteLux Oval

Natürlich fließend und gleichzeitig klar und prägnant wirkt die BetteLux Oval. Die Außenform bringt die weiche Wannennlinie besonders gut zur Geltung. Mit ihrer organischen Grundform und extrem filigranen Außenkanten fügt sie sich elegant in jede Umgebung ein. Mühelos perfekt erscheinen die großzügigen Innenkörper der Bädewannen und Waschtische. Reduktion durch handwerkliche Perfektion. The BetteLux Oval has a natural flow, despite the distinct, concise design. The outer design cleverly accentuates the soft lines of the bath. The basic, organic design, featuring an extremely delicate rim, is an elegant addition to any bathroom. The voluminous interiors of these baths and washbasins appear effortless in their perfection. Minimalism with perfect craftsmanship.

Design:  
Tesseraux+Partner

## Die Essenz der ovalen Wannenform The essence of the oval bath



GERMAN  
DESIGN  
AWARD  
SPECIAL  
2016











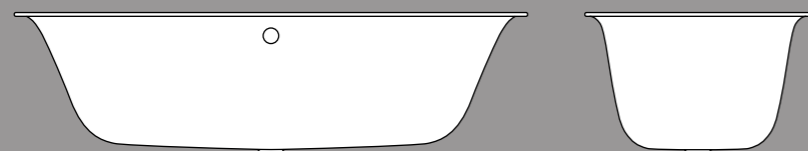
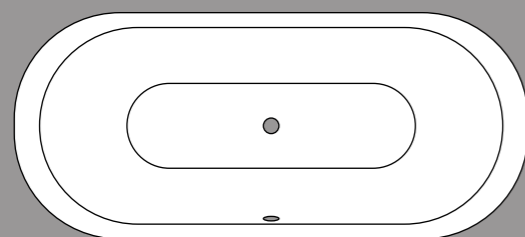

Badewanne  
BathEinbauwanne  
Fitted bath

L x B x T; Liegemaß:  
L x W x D; Lying dimension:  
1700 x 750 x 450; 1270  
1800 x 800 x 450; 1340  
1900 x 900 x 450; 1420

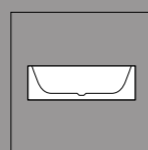
Varianten  
Variants

## BetteLux Oval Silhouette

L x B x T; Liegemaß:  
L x W x D; Lying dimension:  
1700 x 750 x 450; 1270  
1800 x 800 x 450; 1340  
1900 x 900 x 450; 1420

Schürzenhöhe:  
Apron height:  
575

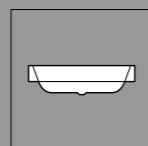

## BetteLux Oval Highline

L x B x T; Liegemaß:  
L x W x D; Lying dimension:  
1800 x 800 x 450; 1340  
1900 x 900 x 450; 1420

Schürzenhöhe:  
Apron height:  
280

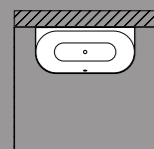
Einbauvarianten  
Installation options

## BetteLux Oval I Silhouette

L x B x T; Liegemaß:  
L x W x D; Lying dimension:  
1700 x 800 x 450; 1270  
1800 x 850 x 450; 1340  
1900 x 950 x 450; 1420

Schürzenhöhe:  
Apron height:  
575

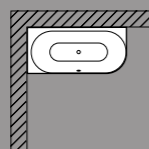

## BetteLux Oval IV Silhouette

L x B x T; Liegemaß:  
L x W x D; Lying dimension:  
1750 x 800 x 450; 1270  
1850 x 850 x 450; 1340  
1950 x 950 x 450; 1420

Schürzenhöhe:  
Apron height:  
575

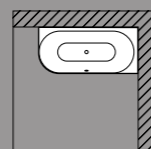

## BetteLux Oval V Silhouette

L x B x T; Liegemaß:  
L x W x D; Lying dimension:  
1750 x 800 x 450; 1270  
1850 x 850 x 450; 1340  
1950 x 950 x 450; 1420

Schürzenhöhe:  
Apron height:  
575

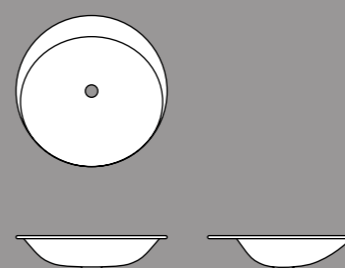
Waschtisch  
WashbasinEinbauwaschtisch  
Built-in washbasin

ø x H; Muldentiefe:  
ø x H; Internal depth:  
500 x 8; 100

Alle Abmessungen in mm.  
All dimensions in mm.



## Stahlwanne im Stoffkleid Steel bath dressed in fabric

Mit der Linie BetteLux Oval Couture wird das Badelement zum Wohnobjekt. Die ersten Badewannen und Waschtische im Stoffkleid bringen Wohnlichkeit ins Bad und Badekomfort in Wohnräume. Ihre Wannen- und Waschtischkörper sind ganz klassisch aus glasiertem Titan-Stahl gefertigt, während die Wannenschürze mit gewebtem wasser- und klimaresistentem Stoff bezogen ist. Elegant verbinden sie die einzigartigen Vorteile von glasiertem Titan-Stahl mit textiler Haptik und optischer Behaglichkeit.

The BetteLux Oval Couture line elevates the bathroom fitting to a lifestyle object. The first fabric-coated baths and washbasins bring comfort into the bathroom and bathroom comfort into your home. The body of these baths and washbasins is manufactured conventionally from enamelled titanium steel, yet the surround is made from woven waterproof and climate-resistant fabric. The unique advantages of enamelled titanium steel are elegantly fused with the feel of fabric and a cosy look.

Design:  
Tesseraux+Partner



















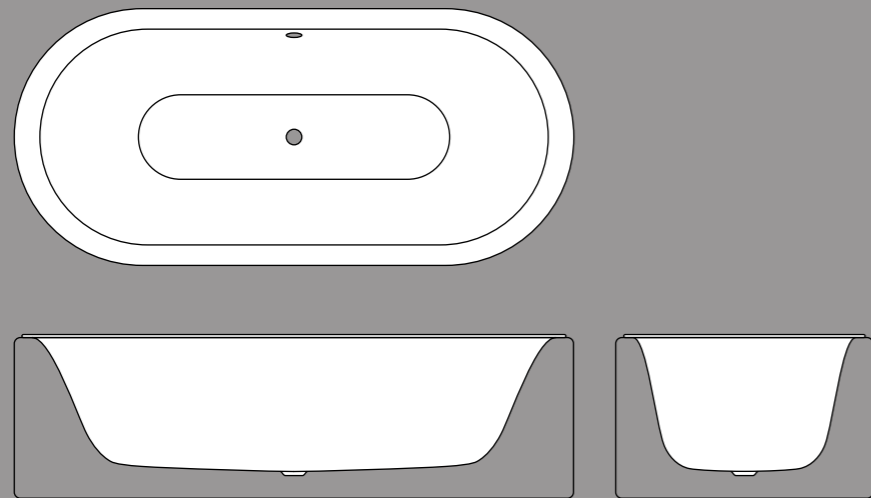

Badewanne  
BathFreistehende Badewanne  
Free-standing bath

L x B x T; Liegemaß:  
L x W x D; Lying dimension:  
1850 x 850 x 450; 1340

Schürzenhöhe:  
Apron height:  
580

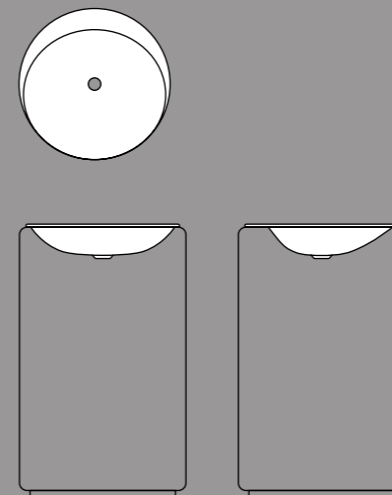
Freistehender Waschtisch  
Free-standing washbasin

ø x H; Muldentiefe:  
ø x H; Internal depth:  
550 x 900; 100

Alle Abmessungen in mm.  
All dimensions in mm.

Stoff  
Fabric

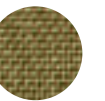

Moss



Carbon



Ivory



Elephant



Linie  
Line

Badewanne  
Bath

BetteLoft  
Ornament

Badewanne  
Bath  
Waschtisch  
Washbasin

**BetteLoft**









## Expressive Geradlinigkeit Expressive geometric lines

Vier konisch zulaufende Flächen bilden die Grundform der Linie BetteLoft. Die großzügigen Innenkörper der Bädewannen und Waschtische werden von präzisen Konturen umrahmt. Höchste handwerkliche Perfektion und extrem kleine Eckradien geben dem minimalistischen Design seinen expressiven Charakter.

The BetteLoft collection is based on the fundamental design of four tapered surfaces that meet up together. Precise contours form the perfect frame for the voluminous interiors of these baths and washbasins. Perfect craftsmanship and an extremely small corner radius underline the expressive character of this minimalistic design.

Design:  
Tesseraux+Partner

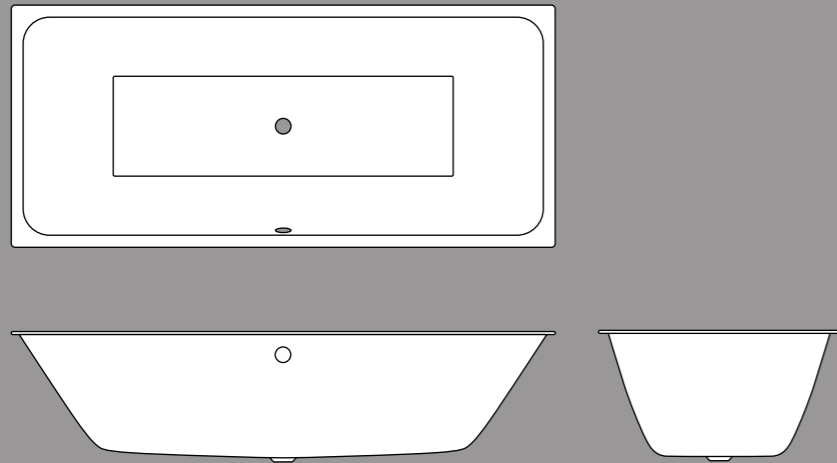

Badewanne  
BathEinbauwanne  
Fitted bath

L x B x T; Liegemaß:  
L x W x D; Lying dimension:  
1700 x 800 x 420; 1223  
1800 x 800 x 420; 1327  
1900 x 900 x 420; 1426

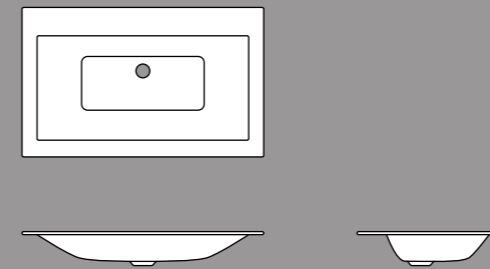
Waschtisch  
WashbasinEinbau-/Unterbauwaschtisch  
Built-in / Undermounted Washbasin

L x B x H; Muldentiefe:  
L x W x H; Internal depth:  
800 x 495 x 9; 100







114

Linie  
Line



115

BetteLoft Ornament





## Komfort in markanter Gestalt Comfort with a distinctive design

Die große Wandelbarkeit von glasiertem Titan-Stahl zeigt sich in den Badewannen und Waschtischen der Linie BetteLoft Ornament. Ihre expressive Außenform zitiert die Geradlinigkeit des Wanninneren und setzt diese in einem geometrischen Muster fort. Das facettenreiche Spiel von Licht und Schatten verleiht den Badelementen eine besondere Brillanz und Lebendigkeit.

The BetteLoft Ornament line of baths and washbasins is the perfect expression of titanium steel's outstanding versatility. Its expressive outer design accentuates the straight lines of the inner well, which are echoed in the geometric pattern. The fascinating interaction between light and shadow lends this bathroom collection outstanding luminosity and vibrancy.

Design:  
Tesseraux+Partner

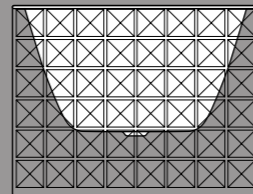
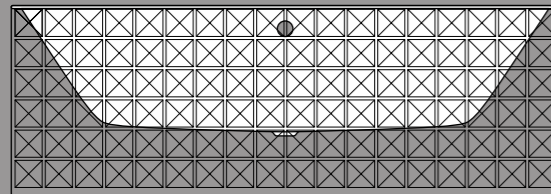
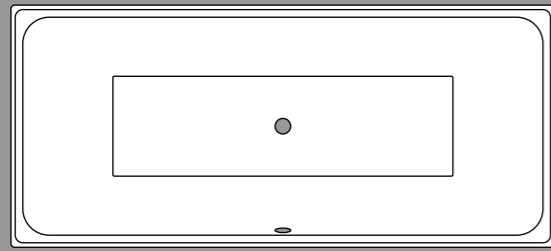

**Badewanne**  
Bath**Freistehende Badewanne**  
Free-standing bath

**L × B × T; Liegemaß:**  
L × W × D; Lying dimension:  
1810 × 810 × 420; 1327

**Schürzenhöhe:**  
Apron height:  
620

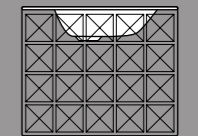
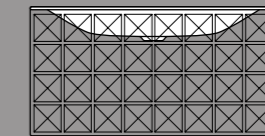
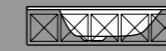
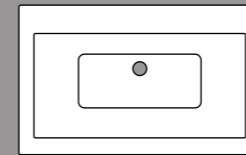
**Waschtisch**  
Washbasin**Wandwaschtisch**  
Wall mounted washbasin

**Einreihig**  
Single-row

**L × B × H; Muldentiefe:**  
L × W × H; Internal depth:  
825 × 525 × 125; 100

**Vierreihig**  
Four in a row

**L × B × H; Muldentiefe:**  
L × W × H; Internal depth:  
810 × 510 × 420; 100

Alle Abmessungen in mm.  
All dimensions in mm.



120

Linie  
Line

Badewanne  
Bath  
Waschtisch  
Washbasin

**BetteComodo**









# Entspannte Symmetrie Relaxed symmetry

Die Linie BetteComodo kombiniert geradliniges Design mit durchdachter Ergonomie und höchster Bequemlichkeit. Charakteristisch ist die vollkommen symmetrische ovale Form und großzügige Tiefe.

The BetteComodo line combines geometric design with smart ergonomics and exceptional comfort. This collection is recognised for its perfect, oval design and generous depth.

Design:  
Tesseraux+Partner





**Badewanne**  
Bath

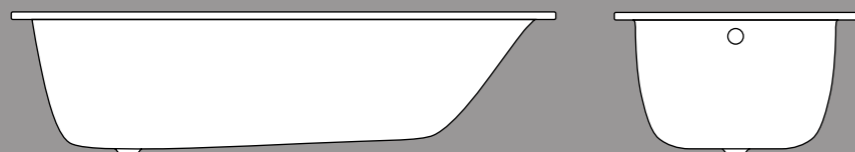
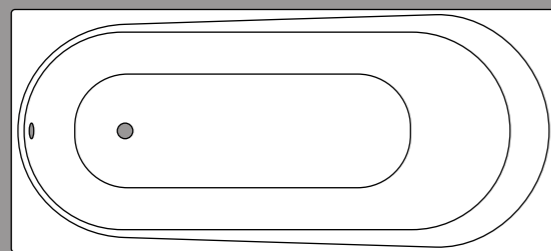

**Einbauwanne**  
Fitted bath

**L x B x T; Liegemaß:**  
L x W x D; Lying dimension:  
1700 x 750 x 450; 1250  
1700 x 800 x 450; 1250  
1800 x 800 x 450; 1310  
1900 x 900 x 450; 1380

**Überlaufvarianten**  
Overflow Options

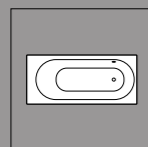

**Fußende rechts, Überlauf hinten**  
Foot end right, overflow rear

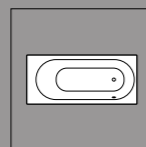

**Fußende rechts, Überlauf vorne**  
Foot end right, overflow front

**Waschtisch**  
Washbasin

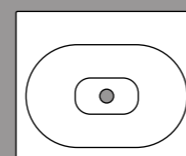

**Einbau-/Unterbauwaschtisch**  
Built-in / Undermounted Washbasin

**L x B x H; Muldentiefe:**  
L x W x H; Internal depth:  
600 x 495 x 9; 120  
800 x 495 x 9; 120  
1000 x 495 x 9; 120

**Varianten**  
Variants

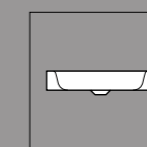

**Aufsatzwaschtisch**  
Counter top washbasin

**L x B x H; Muldentiefe:**  
L x W x H; Internal depth:  
600 x 495 x 60; 120  
800 x 495 x 60; 120  
1000 x 495 x 60; 120

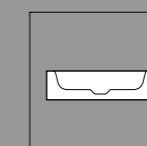

**Wandwaschtisch**  
Wall mounted washbasin

**L x B x H; Muldentiefe:**  
L x W x H; Internal depth:  
600 x 495 x 140; 120  
800 x 495 x 140; 120  
1000 x 495 x 140; 120

Alle Abmessungen in mm.  
All dimensions in mm.

130

Linie  
Line

Badewanne  
Bath  
Waschtisch  
Washbasin  
Duschwanne  
Shower tray

**BetteOne**









## Eine Linie für klare Badgestaltung A collection for distinct bathroom designs

BetteOne ist ein Badkonzept, das Badewanne, Duschfläche und Waschbecken aus glasiertem Titan-Stahl in einem Design verbindet. Charakteristische Elemente sind der breite umlaufende Rand und die geradlinige Innenform. BetteOne bietet eine klare Formsprache in vielfältigen Abmessungen und Varianten. Zeitlos, universell und einfach schön.

BetteOne is a bathroom concept that incorporates enamel-coated titanium steel baths, shower floors and washbasins. The key features of this collection include the wide circumferential rim and geometric interior lines. With a distinct design language, BetteOne is available in a diverse range of dimensions and models. Timeless, universal and simply beautiful.









138

Linie  
Line



139

BetteOne



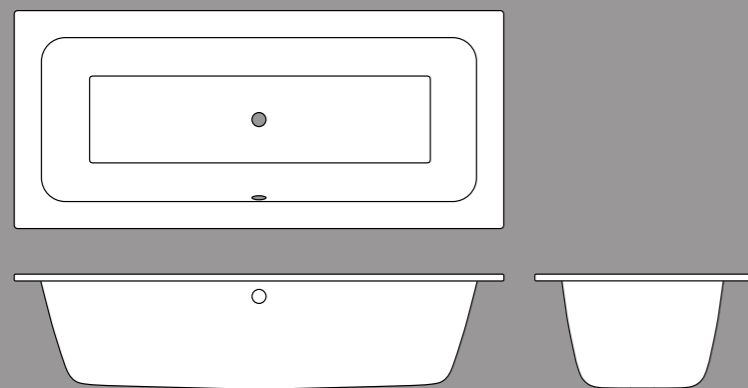

Badewanne  
Bath**BetteOne**Einbauwanne  
Fitted bath

L x B x T; Liegemaß:  
L x W x D; Lying dimension:  
1600 x 700 x 420; 1250  
1700 x 700 x 420; 1340  
1700 x 750 x 420; 1340  
1800 x 800 x 420; 1420  
1900 x 900 x 420; 1515

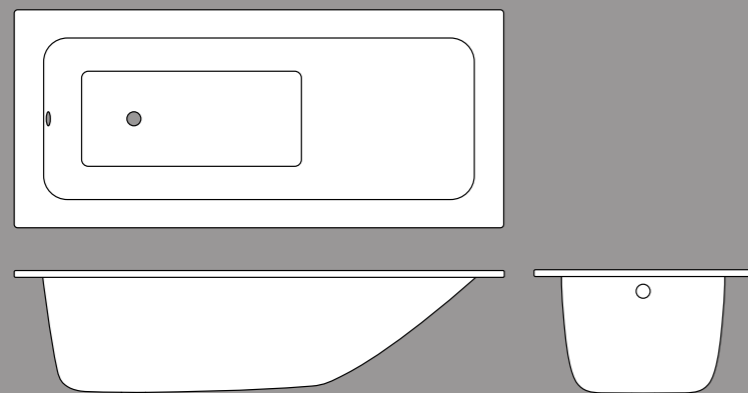
**BetteOne Relax**Einbauwanne  
Fitted bath

L x B x T; Liegemaß:  
L x W x D; Lying dimension:  
1800 x 800 x 450; 1080  
1900 x 900 x 450; 1165  
2000 x 900 x 450; 1285

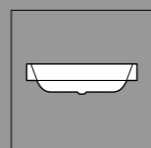
Varianten  
Variants**BetteOne Highline**

L x B x T; Liegemaß:  
L x W x D; Lying dimension:  
1800 x 800 x 420; 1420  
1900 x 900 x 420; 1515

Schürzenhöhe:  
Apron height:  
280

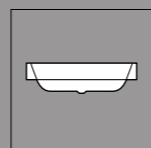
**BetteOne Relax Highline**

L x B x T; Liegemaß:  
L x W x D; Lying dimension:  
1800 x 800 x 450; 1080  
1900 x 900 x 450; 1165

Schürzenhöhe:  
Apron height:  
280

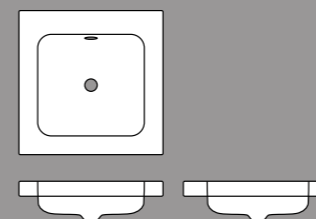
Waschtisch  
Washbasin**Aufsatzwaschtisch**  
Counter top washbasin

L x B x H; Muldentiefe:  
L x W x H; Internal depth:  
530 x 530 x 60; 130  
700 x 530 x 60; 130  
900 x 530 x 60; 130  
1100 x 530 x 60; 130  
1400 x 530 x 60; 130

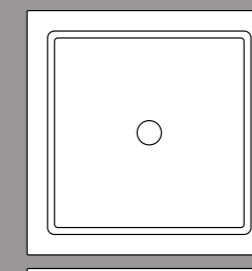
Duschwanne  
Shower tray

L x B:  
L x W:  
900 x 900  
1000 x 900  
1000 x 1000  
1200 x 800  
1200 x 900  
1200 x 1000  
1400 x 900  
1400 x 1000

Randhöhe:  
Rim height:  
20

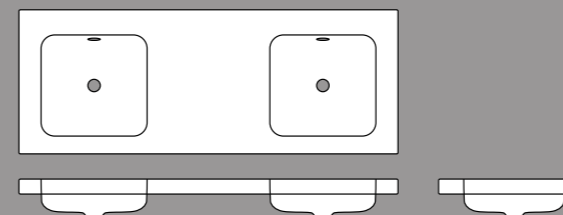
**Einbau-/Unterbauwaschtisch**  
Built-in / Undermounted washbasin

530 x 530 x 9; 130  
700 x 530 x 9; 130  
900 x 530 x 9; 130  
1100 x 530 x 9; 130

**Wandwaschtisch**  
Wall mounted washbasin

530 x 530 x 140; 130  
700 x 530 x 140; 130  
900 x 530 x 140; 130  
1100 x 530 x 140; 130  
1400 x 530 x 140; 130

Alle Abmessungen in mm.  
All dimensions in mm.

# BetteFloor BetteFloor Side



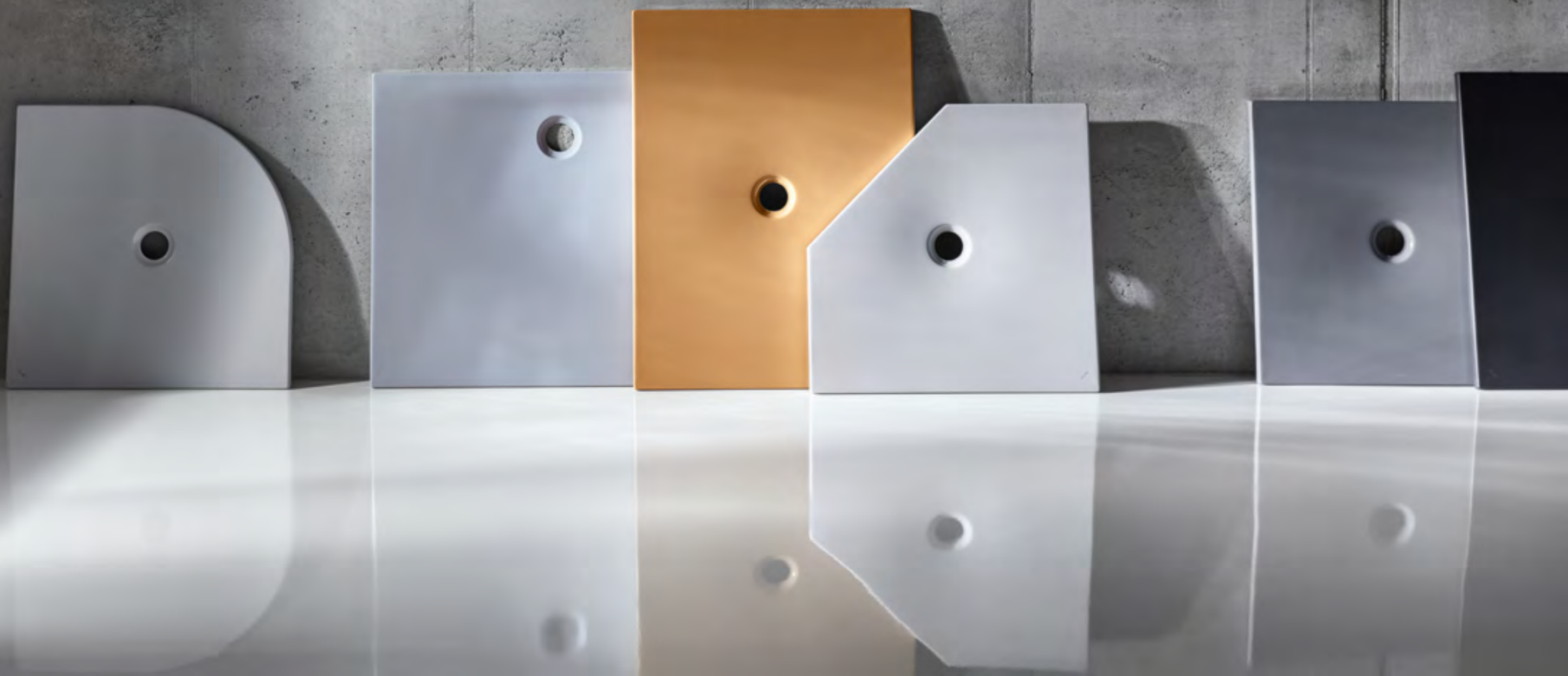



146



147



BetteFloor

← BetteFloor Caro









## Bodengleich Duschen Floor-level showers

Die bodengleiche Duschfläche BetteFloor beeindruckt, ohne aufzufallen. Durch ihre porenfreie Oberfläche sorgt sie für kompromisslose Hygiene im Bad. Ihr komplett in den Boden integrierbares Design bietet schwellenlosen Komfort und fügt sich harmonisch in jede architektonische Gestaltung ein. Die BetteFloor ist in vielen Abmessungen und Designvarianten erhältlich, vom kleinen Standard-Format bis zur großzügigen Fläche für komfortables Duschvergnügen allein oder zu zweit. Ihre Farbauswahl umfasst zahlreiche Sanitärfarben und 22 exklusive Mattfarben. The BetteFloor shower floor boasts an impressive design, without stealing the limelight. The pore-free finish ensures optimal hygiene in the bathroom. Fully integrated into the floor, this design offers ultimate comfort and is a harmonious addition to any architectural design. BetteFloor is available in a wide choice of sizes and designs, ranging from small, standard dimensions to generously sized floors offering ample space for showering alone or with a friend. The collection is available in an extensive selection of traditional bathroom tones and 22 exclusive matt colours.



reddot

DESIGN PLUS

powered by: ISH



← BetteFloor Corner



Duschfläche  
Showerfloor

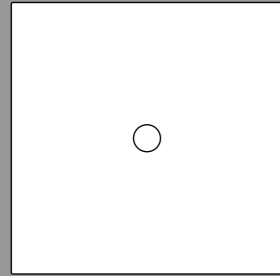

BetteFloor

L x B:		
L x W:		
800 x 800	1000 x 700	1500 x 700
900 x 700	1000 x 750	1500 x 750
900 x 750	1000 x 800	1500 x 800
900 x 800	1000 x 900	1500 x 900
900 x 900	1000 x 1000	1500 x 1000
	1100 x 750	1600 x 700
	1100 x 800	1600 x 750
	1100 x 900	1600 x 800
	1100 x 1000	1600 x 900
	1200 x 700	1600 x 1000
	1200 x 750	1700 x 750
	1200 x 800	1700 x 800
	1200 x 900	1700 x 900
	1200 x 1000	1700 x 1000
	1200 x 1200	1800 x 800
	1300 x 750	1800 x 900
	1300 x 800	1800 x 1000
	1300 x 900	
	1300 x 1000	
	1400 x 700	
	1400 x 750	
	1400 x 800	
	1400 x 900	
	1400 x 1000	

BetteFloor  
BetteFloor Side

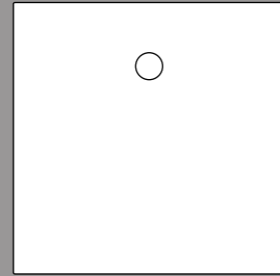

BetteFloor Side

L x B:
L x W:
900 x 900
1000 x 800
1000 x 900
1000 x 1000
1100 x 800
1100 x 900
1200 x 800
1200 x 900
1200 x 1000
1200 x 1200
1300 x 900
1300 x 1000
1400 x 800
1400 x 900
1400 x 1000
1400 x 1200
1500 x 900
1500 x 1000
1500 x 1200
1600 x 800
1600 x 900
1600 x 1000
1600 x 1200
1700 x 900
1800 x 900
1800 x 1000

Design BetteFloor Side:  
Tesseraux+Partner

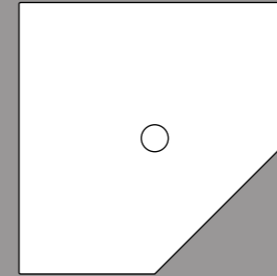

BetteFloor Caro

L x B:
L x W:
900 x 900
1000 x 1000

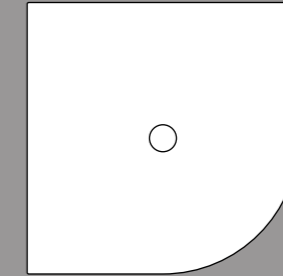

BetteFloor Corner

L x B:
L x W:
800 x 1000
900 x 900
1000 x 800
1000 x 1000

Alle Abmessungen in mm.  
All dimensions in mm.

# BetteModules





→ Highboard, 1 Tür  
Highboard, 1 door

→ Sideboard, 1 Auszug  
Sideboard, 1 drawer

→ Waschtischunterbau, 3 Auszüge  
Washbasin base unit, 3 drawers

# Modularität im Ökosystem Lebensraum

Welche Rolle nimmt das Baukastenprinzip im Kontext von Architektur und Designgeschichte ein und wie beeinflusst das Konzept der Modularität die Arbeit von Gestaltern bis heute?

Das Baukastenprinzip nahm in der Architektur- und Designgeschichte schon früh eine prägende Rolle ein. Bereits 1833 entwickelte ein englischer Zimmermann

einen Haus-bausatz, der als „Portable Colonial Cottage for Emigrants“ von Großbritannien nach Australien verschifft wurde. 1908, ein Jahr, nachdem bei Ford das „Modell T“ vom Band gelaufen war, stellte Thomas Edison sein „Single-Pour Concrete House“ vor. Und in den frühen 1930er-Jahren entstanden in Deutschland die sogenannten Kupferhäuser – ein visionäres Fertighauskonzept aus Kupfer, Aluminium und Holzrahmen, das an einem Tag aufgebaut werden konnte. Modularität ist heute allgegenwärtig: in der Gebäudehülle, in der Versorgungstechnik, im Innenausbau und der Lebensraumgestaltung. Als Kennzeichen von Vereinheitlichung, gleichförmiger Gestaltung und Preissenkung verschrien, bietet sie jedoch das genaue Gegenteil.

Modularität lädt zum Spiel mit verschiedenen Elementen ein, die in vielfältigster Art in Beziehung gesetzt werden können und dabei jedes Mal eine andere Atmosphäre und Szenografie erschaffen. Sie ergibt eine unendliche Menge an Möglichkeiten, die durch die Balance aus Struktur und Flexibilität entstehen. Hersteller und Designer spielen in dieser Gestaltung eine wichtige Rolle, denn Lebensraum ist keine Landschaft aus starren Objekten, sondern ein Komplex ähnlich einem Ökosystem, dessen Bestandteile aufeinanderwirken und sich gegenseitig beeinflussen. Das Schaffen einer idealen Balance und Interaktion der Module bezieht immer auch räumliche wie kulturelle und soziologische Parameter mit ein. So steht Modularität weniger für Vereinheitlichung als vielmehr für eine Strategie der Modulation von Raum in besonderer Beziehung zum Menschen.

# Modularity in the ecosystem of living space

The modular principle played a decisive role in the history of architecture and design from an early stage. As far back as 1833, an English carpenter developed a house building concept which was shipped from the United Kingdom to Australia under the name of the “portable colonial cottage for emigrants”. In 1908, one year after the Model T started leaving the assembly lines at Ford, Thomas Edison presented his “single pour concrete house”. And in the early 1930s, “Kupferhäuser” or “copper houses” were invented in Germany. They were a visionary prefab house concept built of copper, aluminium and wood frame which could be erected in a single day. Nowadays, modularity is everywhere: in the building shell, in the utilities technology, in the interior construction and in the interior design. Criticised as a sign of standardisation, uniform design and price reduction that only facilitates uniform design, the opposite is in fact true. Modularity encourages users to play with various elements which can be related to each other in a broad variety of manners, each composite creating a different atmosphere and scenography. It yields an endless number of options which emerge through the balance of structure and flexibility. Manufacturers and designers play an important role in this design, because living space is not a landscape composed of rigid pieces but rather a complex similar to an ecosystem whose components

What role does the modular system play in the context of architecture and design history and how has the concept of modularity influenced the work of designers so far?

interact and influence each other. The creation of an ideal balance and interaction between the modules always includes the spacial, cultural and sociological parameters. Therefore, modularity does not represent standardisation so much as a modulation strategy of space in particular relationship to people.





← Highboard, 2 Türen  
 Highboard, 2 doors  
 ← Waschtischunterbau, 2 Auszüge  
 Washbasin base unit, 2 drawers

↑ Waschtischunterbau, 1 Auszug  
 Washbasin base unit, 1 drawer



# Das System für individuelle Badgestaltung The system for individual bathroom design

Minimalistisches Design und durchdachte Funktionalität sind die Kennzeichen der BetteModules Badmöbel. Die Bodenstehenden und wandhängenden Module eröffnen zahlreiche Möglichkeiten für eine individuelle Badgestaltung in einheitlicher Formsprache. Sie dienen gleichzeitig als Möbel, Träger-Element, Ablage sowie Stauraum und zeichnen sich durch eine besonders hochwertige handwerkliche Verarbeitung aus. Ihre grifflosen Fronten sind mit Push-to-open-Beschlägen ausgestattet. BetteModules sind in sechs Lackfarben und drei Echtholz furnieren erhältlich.

The BetteModules bathroom furniture is recognised for its minimalistic design and smart functionality. The floor-standing and wall-mounted modules open up numerous options for creating an individual bathroom design, with a consistent design language running throughout. These modules—exhibiting an outstanding quality of workmanship—can be used simultaneously as furniture, supporting elements, shelving and storage. The handle-free frontages are equipped with a push-to-open mechanism. BetteModules are available in six colours of varnish and three genuine wood veneers.

Design:  
Tesseraux+Partner





### Basismodul Basic module

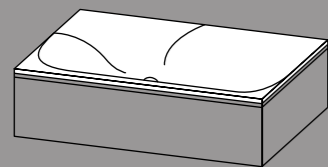

Waschtischunterbau, wandhängend, 1 Auszug  
Washbasin base unit, wall mounted, 1 drawer

B x T x H:	
W x D x H:	
596 x 493 x 282	696 x 528 x 282
796 x 493 x 282	896 x 528 x 282
996 x 493 x 282	1096 x 528 x 282

Waschtischunterbau, wandhängend, 2 Auszüge  
Washbasin base unit, wall mounted, 2 drawers

596 x 493 x 545	696 x 528 x 545
796 x 493 x 545	896 x 528 x 545
996 x 493 x 545	1096 x 528 x 545

Waschtischunterbau, bodenstehend, 3 Auszüge  
Washbasin base unit, floor standing, 3 drawers

596 x 493 x 840	696 x 528 x 840
796 x 493 x 840	896 x 528 x 840
996 x 493 x 840	1096 x 528 x 840

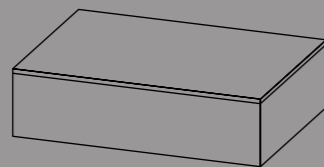

Sideboard, wandhängend, 1 Auszug  
Sideboard, wall mounted, 1 drawer

B x T x H:	
W x D x H:	
596 x 493 x 282	696 x 528 x 282
796 x 493 x 282	896 x 528 x 282
996 x 493 x 282	1096 x 528 x 282

Sideboard, wandhängend, 2 Auszüge  
Sideboard, wall mounted, 2 drawers

596 x 493 x 545	696 x 528 x 545
796 x 493 x 545	896 x 528 x 545
996 x 493 x 545	1096 x 528 x 545

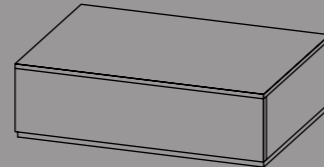

Lowboard, bodenstehend, 1 Auszug  
Lowboard, floor standing, 1 drawer

B x T x H:	
W x D x H:	
596 x 493 x 314	696 x 528 x 314
796 x 493 x 314	896 x 528 x 314
996 x 493 x 314	1096 x 528 x 314

Lowboard, bodenstehend, 2 Auszüge  
Lowboard, floor standing, 2 drawers

596 x 493 x 577	696 x 528 x 577
796 x 493 x 577	896 x 528 x 577
996 x 493 x 577	1096 x 528 x 577

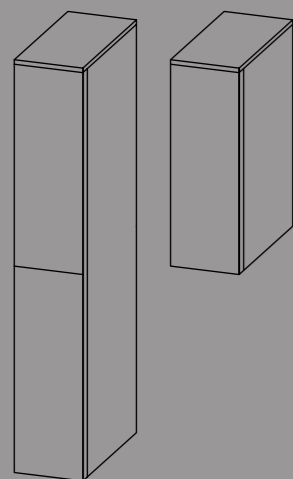

Highboard, 2 Türen  
Anschlag wählbar links oder rechts  
Highboard, 2 doors  
Choice of limit stop on left or right

H x B x T:	
H x W x D:	
1631 x 325 x 325	

Highboard, 1 Tür  
Anschlag wählbar links oder rechts  
Highboard, 1 door  
Choice of limit stop on left or right

825 x 325 x 325
-----------------

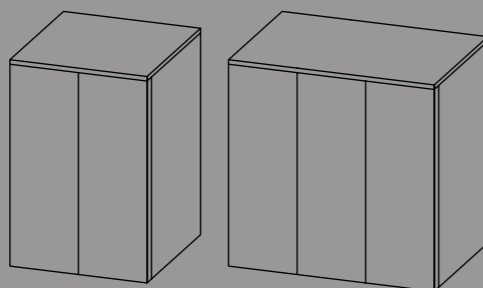

Highboard, 2 Türen  
Anschlag beidseitig  
Highboard, 2 doors  
Door both-sided

H x B x T:	
H x W x D:	
825 x 650 x 325	

Highboard, 3 Türen  
Anschlag mehrseitig  
Highboard, 3 doors  
Door multi-sided

825 x 975 x 325
-----------------

### Individualmodul Individual module

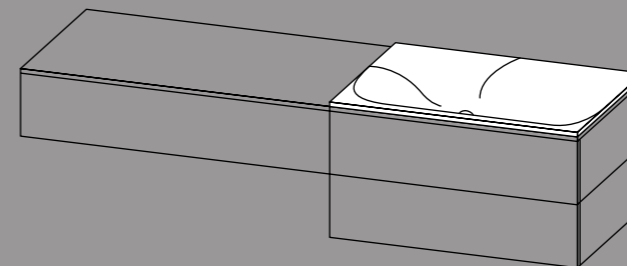

Sideboard, wandhängend, 1 Auszug  
Waschtischunterbau, wandhängend, 2 Auszüge  
1 durchgehende Abdeckplatte  
Sideboard, wall mounted, 1 drawer  
Washbasin base unit, wall mounted, 2 drawers  
1 continuous support plate

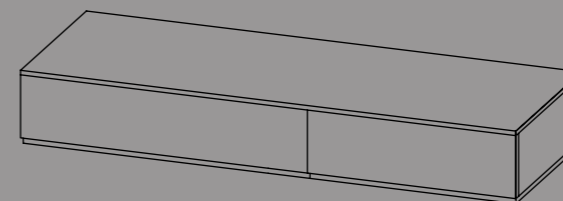

2x Lowboard, bodenstehend, 1 Auszug  
1 durchgehende Abdeckplatte  
2x Lowboard, floor standing, 1 drawer  
1 continuous support plate

### Abdeckplatte Cover panel

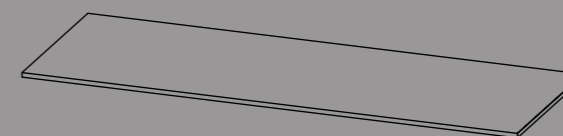

L x B x T:	
L x W x D:	
600 x 493 x 19	700 x 528 x 19
800 x 493 x 19	900 x 528 x 19
1000 x 493 x 19	1100 x 528 x 19
1200 x 493 x 19	1400 x 528 x 19
1400 x 493 x 19	1600 x 528 x 19
1600 x 493 x 19	1800 x 528 x 19
1800 x 493 x 19	2000 x 528 x 19
2000 x 493 x 19	2100 x 528 x 19
2200 x 493 x 19	2200 x 528 x 19
2400 x 493 x 19	2300 x 528 x 19
2600 x 493 x 19	2500 x 528 x 19

Alle Abmessungen in mm.  
All dimensions in mm.

Hochglanzlack  
High Gloss Varnish

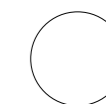

Weiß glänzend 800  
White High Gloss 800

Mattlack  
Matt Varnish



Weiß Matt 807  
White Matt 807



Greige Matt 808



Taupe Matt 809



Ocean Matt 810



Flint Matt 811

Echtholz furnier  
Real Wood Veneer



Eiche Crème 812  
Cream Oak 812



Eiche Natur 814  
Natural Oak 814



Eiche Mocca 813  
Mocca Oak 813

# BetteStarlet







170



171

BetteStarlet



↑ BetteStarlet | Silhouette



# Eine Form, unendlich viele Möglichkeiten One design, infinite options

Klar und harmonisch wirkt die ovale Badewanne im komplett symmetrischen Design. Der mittig platzierte Ablauf sorgt für bequemes Baden zu zweit. Mit ihren unterschiedlichen Außenformen, zahlreichen Varianten und vielfältigen Abmessungen bietet die BetteStarlet unbegrenzten Gestaltungsspielraum. Sie ist auch als freistehende und wandgebundene Wanne mit fest angeformter Schürze erhältlich.

The perfect symmetry of the oval bath radiates clarity and harmony. The central waste is perfect for a tête-à-tête bath. Available in an assortment of different outer shapes, numerous models and a wide range of dimensions, the BetteStarlet offers unlimited scope for design. It is also available as a free-standing or back to wall bath with a fixed, moulded-on surround.

→ BetteStarlet V Silhouette



**Einbauwanne**  
Fitted bath

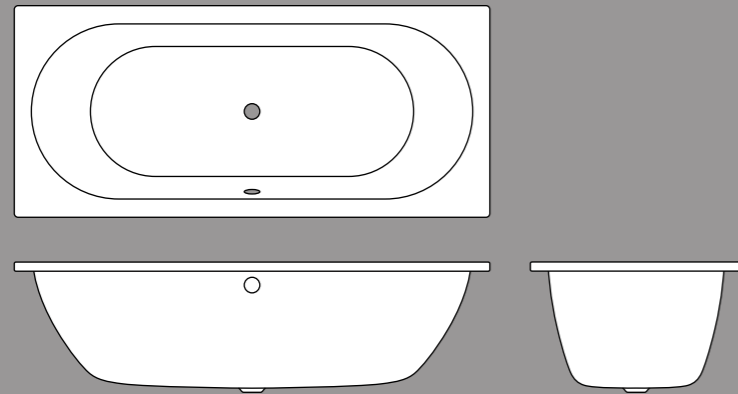

**BetteStarlet**

L x B x T; Liegemaß:  
L x W x D; Lying dimension:  
1500 x 800 x 420; 1070  
1570 x 700 x 420; 1170  
1600 x 650 x 420; 1170  
1600 x 700 x 420; 1170  
1650 x 700 x 420; 1170  
1700 x 700 x 420; 1270  
1700 x 750 x 420; 1270  
1750 x 800 x 420; 1270  
1800 x 750 x 420; 1370  
1800 x 800 x 420; 1370  
1900 x 900 x 420; 1465

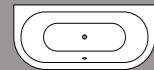

**BetteStarlet I**

L x B x T; Liegemaß:  
L x W x D; Lying dimension:  
1650 x 750 x 420; 1170  
1750 x 800 x 420; 1270  
1850 x 850 x 420; 1370

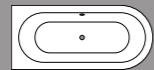

**BetteStarlet II**

L x B x T; Liegemaß:  
L x W x D; Lying dimension:  
1650 x 750 x 420; 1170  
1750 x 800 x 420; 1270  
1850 x 850 x 420; 1370

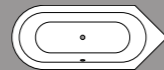

**BetteStarlet III**

L x B x T; Liegemaß:  
L x W x D; Lying dimension:  
1810 x 750 x 420; 1170  
1920 x 800 x 420; 1270  
2030 x 850 x 420; 1370

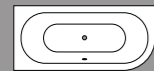

**BetteStarlet IV**

L x B x T; Liegemaß:  
L x W x D; Lying dimension:  
1650 x 750 x 420; 1170  
1750 x 800 x 420; 1270  
1850 x 850 x 420; 1370

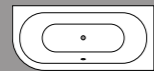

**BetteStarlet V**

L x B x T; Liegemaß:  
L x W x D; Lying dimension:  
1650 x 750 x 420; 1170  
1750 x 800 x 420; 1270  
1850 x 850 x 420; 1370

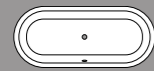

**BetteStarlet Flair Oval**

L x B x T; Liegemaß:  
L x W x D; Lying dimension:  
1580 x 680 x 420; 1170  
1680 x 730 x 420; 1270  
1780 x 780 x 420; 1370  
1880 x 880 x 420; 1465

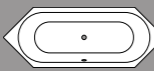

**BetteStarlet Hexagonal**

L x B x T; Liegemaß:  
L x W x D; Lying dimension:  
1880 x 700 x 420; 1170  
2000 x 750 x 420; 1270  
2100 x 800 x 420; 1370

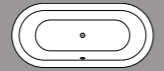

**BetteStarlet Oval**

L x B x T; Liegemaß:  
L x W x D; Lying dimension:  
1500 x 800 x 420; 1070  
1650 x 750 x 420; 1170  
1750 x 800 x 420; 1270  
1850 x 850 x 420; 1370  
1950 x 950 x 420; 1465

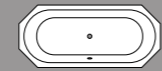

**BetteStarlet Octa**

L x B x T; Liegemaß:  
L x W x D; Lying dimension:  
1600 x 700 x 420; 1170  
1700 x 750 x 420; 1270  
1800 x 800 x 420; 1370

**Schürzenwanne**  
Bath with apron

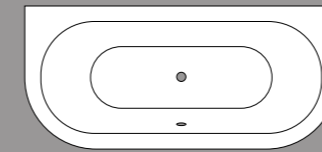

**BetteStarlet I Silhouette**

L x B x T; Liegemaß:  
L x W x D; Lying dimension:  
1650 x 750 x 420; 1170  
1750 x 800 x 420; 1270  
1850 x 850 x 420; 1370  
1950 x 950 x 420; 1470

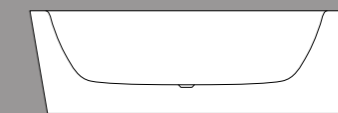
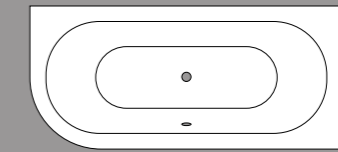

**BetteStarlet V Silhouette**

L x B x T; Liegemaß:  
L x W x D; Lying dimension:  
1650 x 750 x 420; 1170  
1750 x 800 x 420; 1270  
1850 x 850 x 420; 1370  
1950 x 950 x 420; 1470

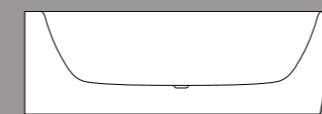
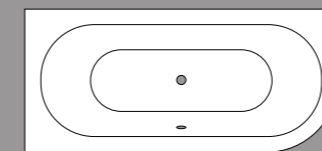

**BetteStarlet IV Silhouette**

L x B x T; Liegemaß:  
L x W x D; Lying dimension:  
1650 x 750 x 420; 1170  
1750 x 800 x 420; 1270  
1850 x 850 x 420; 1370  
1950 x 950 x 420; 1470

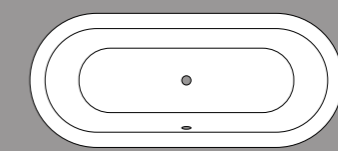

**BetteStarlet Oval Silhouette**

L x B x T; Liegemaß:  
L x W x D; Lying dimension:  
1500 x 800 x 420; 1070  
1650 x 750 x 420; 1170  
1750 x 800 x 420; 1270  
1850 x 850 x 420; 1370  
1950 x 950 x 420; 1470

Alle Abmessungen in mm.  
All dimensions in mm.



# 176

178 BetteHome Oval Silhouette

180 BetteOcean

181 BetteSpa

182 BetteFree

184 BetteSelect

186 Duschwannen  
Shower trays

192 BetteAqua

198 BetteRoom

# BetteHome Oval Silhouette

Die freistehende ovale Wanne verbindet eine weiche Formsprache und großzügigen Badekomfort. Ihr innerer und äußerer Wannenkörper sind mit größter Kunstfertigkeit fugenlos verbunden. Der breite ellipsenförmige Innenkörper mit symmetrischer Rückenschräge bietet einzigartigen Badekomfort. Durch den mittig platzierten Ablauf ist auch das Baden zu zweit möglich. Wahlweise als BetteBicolour mit schwarzer oder violetter glasierter Schürze erhältlich.

The free-standing oval bath combines soft design language with generous bathing comfort. The interior and exterior bath bodies are smoothly joined with the greatest skill and craftsmanship. The broad, elliptically-shaped interior body with the symmetrical back angle offers a unique bathing comfort. And because the outlet is positioned in the middle, the bath can also be used by two. Available optionally as BetteBicolour with a black or violet-glazed apron.

**Design:**  
schmidem design

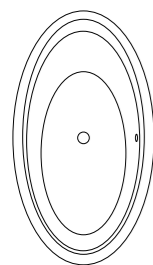

L x B x T; Liegemaß:  
L x W x D; Lying dimension:  
1800 x 1000 x 450; 1355

Schürzenhöhe:  
Apron height:  
575







# BetteOcean

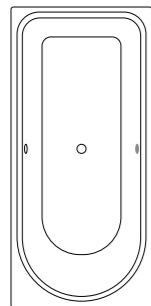

L x B x T; Liegemaß:  
L x W x D; Lying dimension:  
1500 x 700 x 450; 1235  
1600 x 700 x 450; 1335  
1700 x 700 x 450; 1335  
1700 x 750 x 450; 1435  
1700 x 800 x 450; 1435  
1800 x 800 x 450; 1535

**BetteOcean Low-Line**  
1500 x 700 x 380; 1235  
1600 x 700 x 380; 1335  
1700 x 700 x 380; 1335  
1700 x 750 x 380; 1435  
1700 x 800 x 380; 1435  
1800 x 800 x 380; 1535

**Design:**  
schmidem design

**Badewanne**  
Bath

# BetteSpa

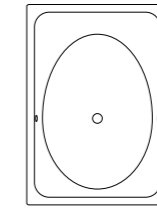

L x B x T; Liegemaß:  
L x W x D; Lying dimension:  
1700 x 1200 x 450; 1410



**Design:**  
schmidem design







# BetteFree

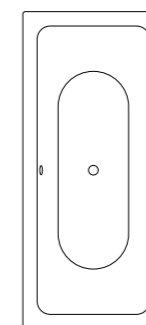

L × B × T; Liegemaß:  
L × W × D; Lying dimension:  
1700 × 750 × 450; 1160  
1800 × 800 × 450; 1260  
1900 × 900 × 450; 1360  
2000 × 1000 × 450; 1460

Die BetteFree verbindet eine puristische Außenform mit großzügigem Interieur. Mit Abmessungen von bis zu 2000 × 1000 mm und einer Wannen-tiefe von 450 mm hat sie auch das pas-sende Format für große Personen. Das entspannte Baden zu zweit wird durch einen mittig platzierten Ablauf möglich.

BetteFree combines a puristic exterior shape with a generous interior. In dimensions up to 2000 × 1000 mm and with a bath depth of 450 mm, it is also the right size for two people. Relaxed bathing à deux is made possible by the centrally positioned outlet.

Design:  
schmidem design





## BetteSelect

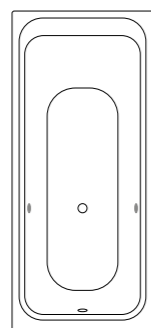

L x B x T; Liegemaß:  
L x W x D; Lying dimension:  
1600 x 700 x 420; 1199  
1700 x 700 x 420; 1299  
1700 x 750 x 420; 1299  
1800 x 800 x 420; 1399

Design:  
Tesseraux+Partner

## Duschwannen Shower trays

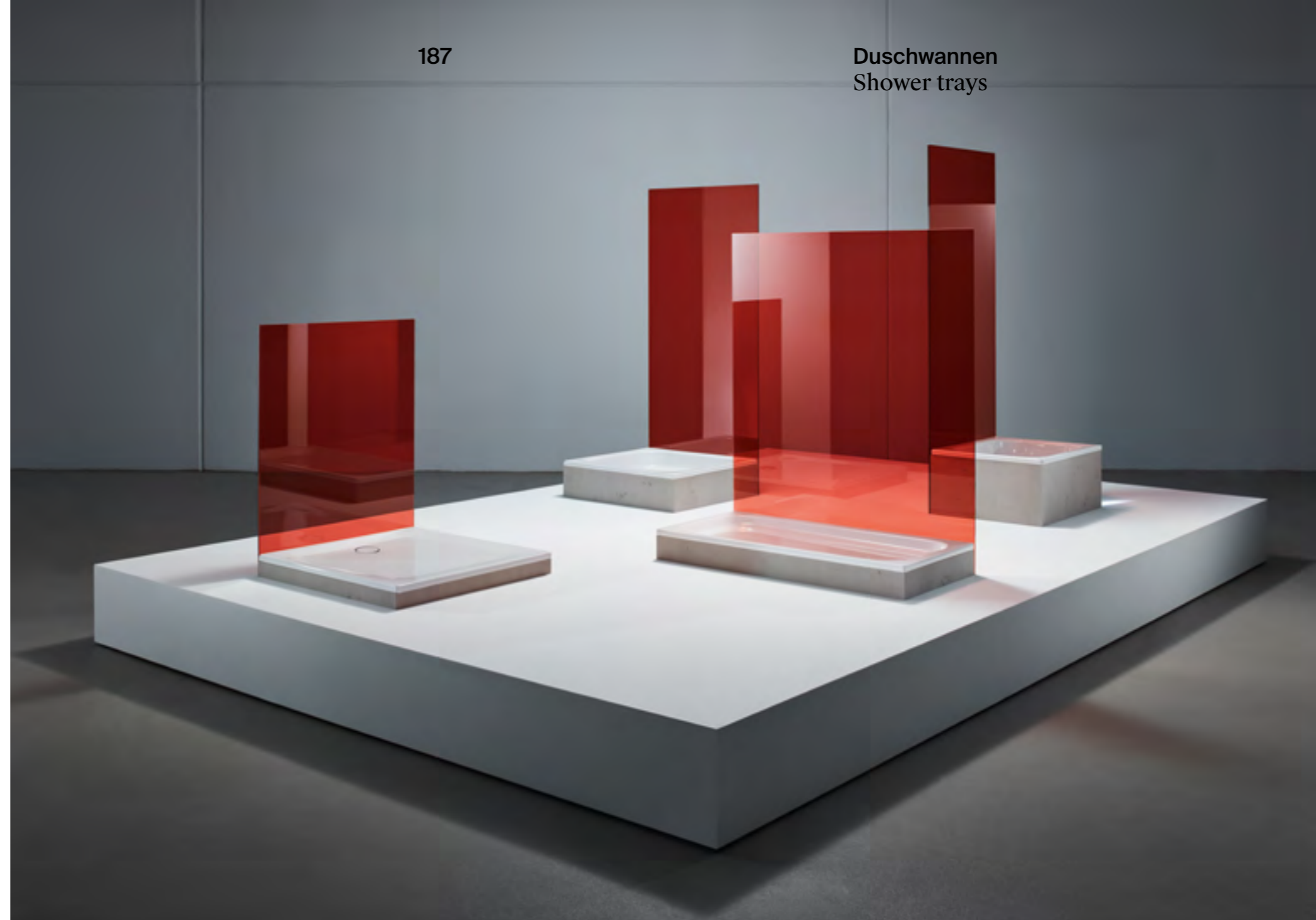

Bette Duschwannen sind komfortabel, formschön und in jedem Detail perfekt durchdacht. Mit ihrer großen Maßvariabilität und Vielfalt an Designs und Farben eröffnen Sie Freiräume für jede Badgestaltung. Egal ob extrem flach oder bewußt tief, Bette Duschwannen sind die hygienisch perfekte Lösung mit zuverlässiger Verbindung zur Gebäudehülle.

Bette shower trays are comfortable, beautifully shaped, and simply perfect in every detail. Its tremendous variety of dimensions and the range of designs and colours open up freedom for any bathroom design. Whether ultra-flat or generously deep, Bette shower trays are the perfectly hygienic solution with reliable connections to the building shell.

BetteSupra  
65 mm

BetteDelta  
280 mm

BetteIntra  
150 mm

BetteUltra  
25 – 35 mm



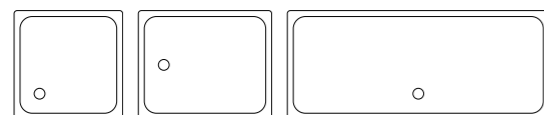

**BetteUltra  
25 – 35 mm**

LxBxT:  
LxWxD:

700 x 700 x 25	1200 x 700 x 35 1200 x 750 x 35
750 x 750 x 25	1200 x 800 x 35 1200 x 900 x 35
800 x 700 x 25	1200 x 1000 x 35
800 x 750 x 25	1200 x 1100 x 35
800 x 800 x 25	1200 x 1200 x 35
850 x 850 x 25	1300 x 800 x 35 1300 x 900 x 35
900 x 600 x 25	1300 x 1000 x 35
900 x 700 x 25	1300 x 1300 x 35
900 x 750 x 25	
900 x 800 x 25	1400 x 700 x 35
900 x 850 x 25	1400 x 750 x 35
900 x 900 x 25	1400 x 800 x 35 1400 x 900 x 35
1000 x 700 x 25	1400 x 1000 x 35
1000 x 750 x 25	1400 x 1400 x 35
1000 x 800 x 25	
1000 x 900 x 25	1500 x 700 x 35
1000 x 1000 x 25	1500 x 750 x 35 1500 x 800 x 35
1050 x 750 x 35	1500 x 900 x 35 1500 x 1000 x 35 1500 x 1500 x 35
1100 x 700 x 35	
1100 x 750 x 35	
1100 x 800 x 35	1600 x 700 x 35
1100 x 900 x 35	1600 x 750 x 35
1100 x 1000 x 35	1600 x 800 x 35
1100 x 1100 x 35	1600 x 900 x 35 1600 x 1000 x 35
	1700 x 700 x 35 1700 x 750 x 35 1700 x 800 x 35 1700 x 900 x 35 1700 x 1000 x 35
	1800 x 800 x 35 1800 x 900 x 35 1800 x 1000 x 35



**BetteSupra  
65 mm**

LxBxT:  
LxWxD:

700 x 700 x 65	1000 x 700 x 65 1000 x 750 x 65	1500 x 700 x 65 1500 x 750 x 65
750 x 700 x 65	1000 x 800 x 65 1000 x 900 x 65	1500 x 800 x 65 1500 x 900 x 65
750 x 750 x 65	1000 x 1000 x 65	1500 x 1000 x 65 1500 x 1500 x 65
800 x 700 x 65	1050 x 750 x 65	
800 x 750 x 65		1600 x 700 x 65
800 x 800 x 65	1100 x 700 x 65 1100 x 750 x 65	1600 x 750 x 65 1600 x 800 x 65
850 x 700 x 65	1100 x 800 x 65	1600 x 900 x 65
850 x 750 x 65	1100 x 900 x 65	1600 x 1000 x 65
850 x 850 x 65	1100 x 1000 x 65 1100 x 1100 x 65	1700 x 700 x 65 1700 x 750 x 65
900 x 600 x 65		1700 x 800 x 65
900 x 700 x 65	1200 x 700 x 65	1700 x 900 x 65
900 x 750 x 65	1200 x 750 x 65	1700 x 1000 x 65
900 x 800 x 65	1200 x 800 x 65	
900 x 850 x 65	1200 x 900 x 65	
900 x 900 x 65	1200 x 1000 x 65 1200 x 1100 x 65 1200 x 1200 x 65	1800 x 800 x 65 1800 x 900 x 65 1800 x 1000 x 65
	1300 x 800 x 65 1300 x 900 x 65 1300 x 1000 x 65 1300 x 1300 x 65	
	1400 x 700 x 65 1400 x 750 x 65 1400 x 800 x 65 1400 x 900 x 65 1400 x 1000 x 65 1400 x 1400 x 65	

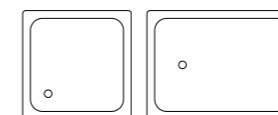

**BetteIntra  
150 mm**

LxBxT:  
LxWxD:

700 x 700 x 150	
750 x 700 x 150	
750 x 750 x 150	
800 x 700 x 150	
800 x 750 x 150	
800 x 800 x 150	
850 x 700 x 150	
850 x 750 x 150	
850 x 850 x 150	
900 x 600 x 150	
900 x 700 x 150	
900 x 750 x 150	
900 x 800 x 150	
900 x 850 x 150	
900 x 900 x 150	
1000 x 700 x 150	
1000 x 750 x 150	
1000 x 800 x 150	
1000 x 900 x 150	
1000 x 1000 x 150	
1050 x 750 x 150	
1100 x 800 x 150	
1100 x 900 x 150	
1200 x 700 x 150	
1200 x 750 x 150	
1200 x 800 x 150	
1200 x 900 x 150	
1200 x 1000 x 150	
1200 x 1200 x 150	

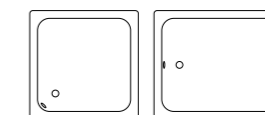

**BetteDelta  
280 mm**

LxBxT:  
LxWxD:

800 x 750 x 280	
800 x 800 x 280	
900 x 700 x 280	
900 x 750 x 280	
900 x 800 x 280	
900 x 900 x 280	
1000 x 800 x 280	
1000 x 1000 x 280	
1200 x 800 x 280	

# BetteCaro

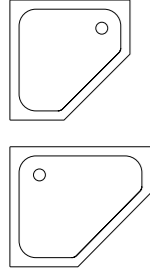

750 x 900 x 35  
750 x 900 x 65

800 x 800 x 35  
800 x 800 x 65  
800 x 900 x 35  
800 x 900 x 65

900 x 75 x 35  
900 x 75 x 65  
900 x 800 x 35  
900 x 800 x 65  
900 x 900 x 35  
900 x 900 x 65

1000 x 1000 x 35  
1000 x 1000 x 65



# Duschwannen Shower trays



# BetteCorner

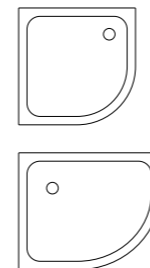

750 x 900 x 35  
750 x 900 x 65

800 x 800 x 35  
800 x 800 x 65  
800 x 900 x 35  
800 x 900 x 65  
800 x 1000 x 35  
800 x 1000 x 65  
800 x 1200 x 35  
800 x 1200 x 65

900 x 750 x 35  
900 x 750 x 65  
900 x 800 x 35  
900 x 800 x 65  
900 x 900 x 35  
900 x 900 x 65  
900 x 1000 x 35  
900 x 1000 x 65  
900 x 1200 x 35  
900 x 1200 x 65

1000 x 800 x 35  
1000 x 800 x 65  
1000 x 900 x 35  
1000 x 900 x 65  
1000 x 1000 x 35  
1000 x 1000 x 65

1200 x 800 x 35  
1200 x 800 x 65  
1200 x 900 x 35  
1200 x 900 x 65  
1200 x 1200 x 35  
1200 x 1200 x 65





# BetteAqua

Minimalistischer Waschtisch im geradlinigen Design mit großzügiger Beckenform. Die breiten seitlichen Ränder dienen als Stellflächen und bieten zusätzlichen Komfort. In zahlreichen Farb- und Maßvarianten erhältlich. Generously shaped, minimalist washbasin in a linear design. The wide sides can be used for storage, and offer additional comfort. Available in countless colours and dimensions.

Design:  
schmidem design



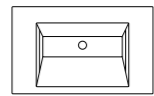

Einbau-/Unterbauwaschtisch  
Built-in/Undermounted washbasin

L x B x H; Muldentiefe:  
L x W x H; Internal depth:  
600 x 495 x 9; 80  
800 x 495 x 9; 80  
1000 x 495 x 9; 80  
1200 x 495 x 9; 80  
1400 x 495 x 9; 80





**Wandwaschtisch**  
Wall mounted washbasin

**L x B x H; Muldentiefe:**  
L x W x H; Internal depth:  
600 x 495 x 125; 80  
800 x 495 x 125; 80  
1000 x 495 x 125; 80  
1200 x 495 x 125; 80  
1400 x 495 x 125; 80



**Waschtisch**  
Washbasin

**Aufsatzwaschtisch**  
Counter top washbasin

**L x B x H; Muldentiefe:**  
L x W x H; Internal depth:  
600 x 495 x 80; 80  
800 x 495 x 80; 80  
1000 x 495 x 80; 80  
1200 x 495 x 80; 80  
1400 x 495 x 80; 80



# BetteRoom

Das durchdachte Möbelsystem BetteRoom bietet große Funktionalität und Flexibilität bei der Gestaltung individueller Waschplätze und Bäder. Es umfasst Trägerplatten aus edlen Holzfurnieren, Lichtspiegel und Möbel-Elemente mit hochglänzenden weißen Lackfronten. Die auf Gehrung gearbeiteten Kanten der Schubladen und Türen vermitteln Eleganz und Leichtigkeit. Das gesamte System ist perfekt auf die Bette Badelemente aus glasiertem Titan-Stahl abgestimmt und ergänzt diese modular.

The well thought-out BetteRoom furniture system offers tremendous functionality and flexibility in the design of individual washbasins and bathrooms. It comprises bases in elegant wood veneers, illuminated mirrors and furniture elements with white high-gloss lacquered fronts. The mitred edges of the drawers and doors radiate elegance and lightness. The entire system is matched to the Bette bathroom elements in glazed titanium steel, and complements it with modular choices.





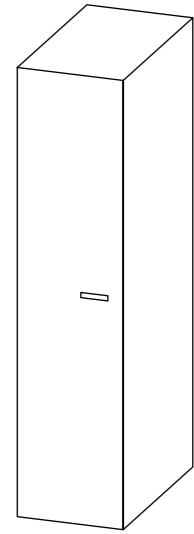

**Hochschrank**  
Tall cupboard

Anschlag links oder rechts  
Choice of limit stop on left or right

B x H x T:  
W x H x D:  
400 x 1750 x 450

Design:  
schmidem design

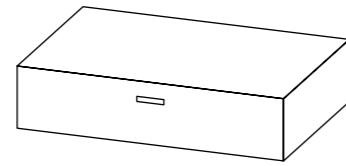

**Schubladen-Modul**  
Drawer module

B x H x T:  
W x H x D:  
800 x 200 x 450

Design:  
schmidem design

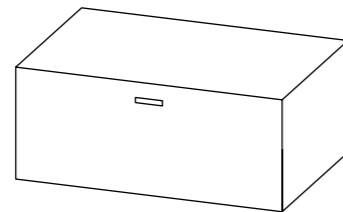

**Auszug-Modul**  
Deep-drawer module

B x H x T:  
W x H x D:  
800 x 400 x 450

Design:  
schmidem design

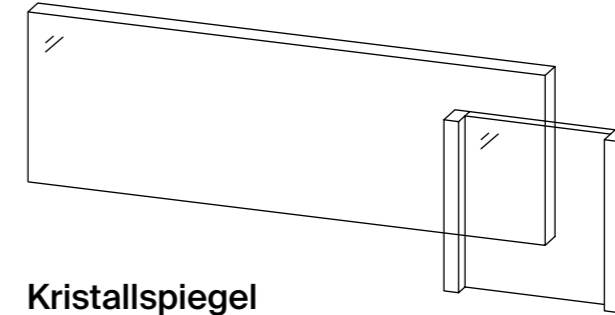

**Kristallspiegel**  
Crystal mirror

B x H x T:  
W x H x D:  
200-1800 x 660 x 30

Design:  
schmidem design

**Lichtspiegel**  
Illuminated mirror

B x H x T:  
W x H x D:  
800 x 660 x 83

Design:  
schmidem design

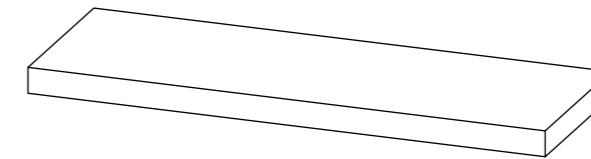

**Trägerplatte**  
Base

B x H x T:  
W x H x D:  
max 2600 x 80 x 550

Design:  
schmidem design

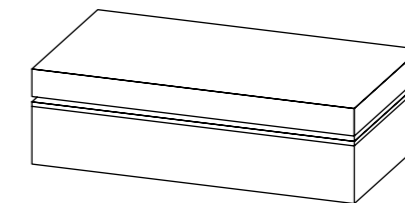

**Unterbau-Modul**  
Undermounted module

B x H x T:  
W x H x D:  
800 x 420 x 550  
1000 x 420 x 550  
1200 x 420 x 550

Design:  
tesseraux+partner

**Oberflächen**  
Surface

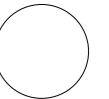

**Weiß hochglanz 800**  
Glossy White 800

**Echtholz furnier**  
Real Wood Veneer



**Eiche Marone 801**  
Dark Oak 801



**Eiche gekälkt 802**  
Chalked Oak 802



**Eiche braun 803**  
Brown Oak 803



**Olive 804**  
Olive 804

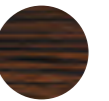

**Makassar 805**  
Macassar 805

Hochschrank  
Tall cupboard

Schubladen Modul  
Drawer module

Auszug-Modul  
Deep-drawer module



Lichtspiegel  
Illuminated mirror

Trägerplatte  
Base



204

Ausstatten  
und Installieren  
Equipping  
and Installing

# Silikonfreier Wandanschluss Silicone-free wall connection

Die BetteZarge macht den Einsatz von Silikon beim Wandanschluss von Bade- und Duschwannen überflüssig. Die 35 mm hohe Aufkantung am Wannenrand wird beim Einbau direkt mit der Wand verbunden und 12 mm überfließt. Das sorgt für einen optisch und hygienisch perfekten, absolut wartungsfreien Abschluss zur Wand. Die BetteZarge ist als zusätzliche Ausstattung für viele Bade- und Duschwannen lieferbar.

BetteUpstand lets you do away with silicone as a wall sealant around baths and shower trays. The 35-mm-high upward lip on the rim is fixed to the wall when the product is installed and covered over with 12 mm of tile. This 100% maintenance-free connection to the wall not only looks fantastic, but is extremely hygienic, too. BetteUpstand is an optional extra that can be ordered for a large number of baths and shower trays.







## Eckabschnitt Profi-Corner

Eine kleine Ecke kann der gesamten Badplanung im Wege stehen. Darum bietet Bette für eine Vielzahl von Badewannen und Duschwannen Eckabschnitte nach individuellen Vorgaben an. So lassen sich auch schwierige Raumsituationen oder Fallrohre platzsparend lösen. It's surprising how one small corner can upset a whole bathroom design. This is why Bette offers a range of baths and shower trays with one of the corners cut off, in line with the customer's specifications. The perfect solution to work around challenging spaces and downpipes!

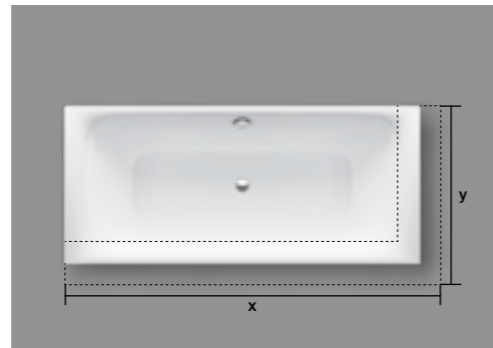

## Maßschneiderei Special-Size

Bei der Gestaltung von Bädern können wenige Zentimeter entscheidend sein, besonders wenn es um kleine Grundrisse oder Renovierungen und Sanierungen geht. Die Planung erleichtern wir durch individuelle Aufmaße für Badewannen, Duschflächen und Duschwannen. Dafür werden die Titan-Stahl-Rohlinge schon vor dem Glasurbrand nach präzisen Vorgaben beschnitten. So entstehen optisch und hygienisch perfekte Lösungen mit optimaler Raumnutzung. Aufwendiges Fliesenstückwerk wird vermieden.

A few centimetres sometimes make the world of difference in bathroom design, especially when space is tight or an existing property is being renovated. We make planning easier with made-to-measure baths, shower floors and shower trays. The titanium steel cast is precisely cut to size before being enamelled, creating the optimal solution for the available space—which not only looks fantastic, but is extremely hygienic, too. There's no need to spend time doing an awkward patchwork job with tiles.

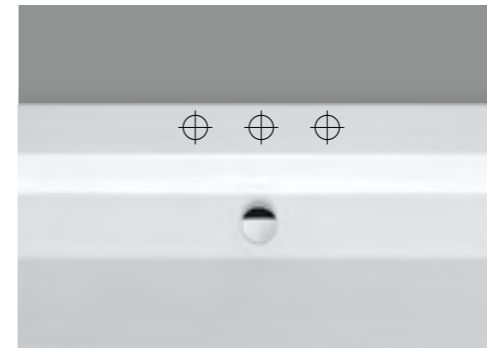

## Bohrungen Drillings

Ein wichtiges Detail bei der Gestaltung von Bädern und Waschplätzen ist die Platzierung der Armaturen. Für alle Bette Badelemente bieten wir die Möglichkeit an, präzise auf die gewählte Armatur abgestimmte Lochbohrungen ab Werk vornehmen zu lassen.

An important detail when designing bath and washbasin areas is where to install the fittings. We can drill holes in all of our bathroom products before they leave the factory, in line with customer specifications for the selected bath/washbasin/shower fittings.

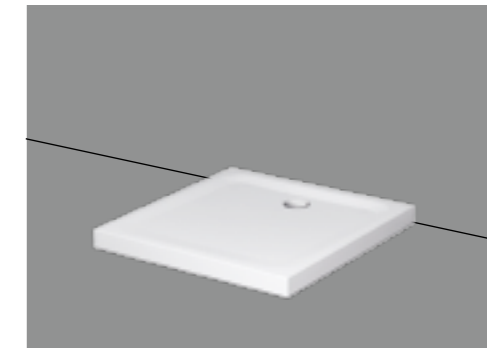

## BettePanel für Duschwannen BettePanel for shower trays

Auf Wunsch können BetteDuschwannen mit der fest angeformten Schürze BettePanel aus glasiertem Titan-Stahl ausgestattet werden. Diese Verkleidung schließt rechtwinklig an den Duschwannenrand an und bildet den Abschluss im Einstiegsbereich. Das erspart das aufwendige Verfliesen des Duschwannensockels und sorgt für eine einheitliche Optik. Ein abnehmbarer Untertritt dient als zusätzliche Revisionsmöglichkeit.

Upon request, Bette shower trays can be equipped with the fixed, moulded BettePanel made from enamelled titanium steel. This casing is attached perpendicularly to the rim of the shower tray, providing a border to finish the entrance of the shower. This avoids the need to tile the skirting of the shower tray and ensures a consistent look. A removable plinth allows for any modifications at a later stage.

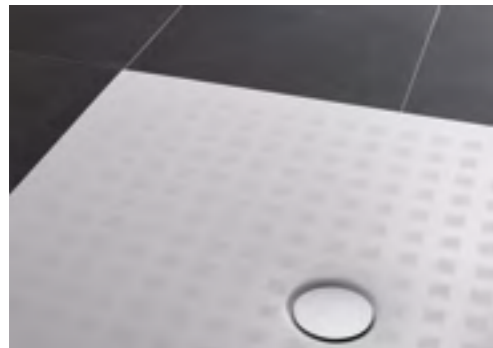

## BetteAntirutsch BetteAnti-Slip

Für noch mehr Standsicherheit beim Duschen sorgt BetteAntirutsch. Während des letzten Brennvorgangs wird ein Quarz-Sand-Gemisch in die Oberfläche eingebrannt. Die glatte Haptik und die brillante Farbigkeit der BetteGlaser® bleiben dabei bestehen. Empfehlenswert für alle Duschen und für den Duschbereich in Badewannen.

BetteAnti-slip ensures increased safety when standing in the shower. During the final firing process, a mixture of quartz and sand is fired into the surface, without impairing the smooth feel and brightness of the BetteGlaze®. Recommended for all showers, as well as the shower zone in baths.



**DIN 51097  
Gruppe B  
Group B**



## BetteAntirutsch Pro BetteAnti-Slip Pro

Nahezu unsichtbare Rutschhemmung:  
Die Oberfläche BetteAntirutsch Pro sorgt für zusätzliche Sicherheit und DIN-gerechte Rutschhemmung. Individuelle Bedürfnisse und bauliche Vorgaben lassen sich so ganz einfach verwirklichen. Die optischen und funktionalen Qualitäten der BetteGlaser® bleiben dabei komplett erhalten.  
Virtually invisible anti-slip system:  
The BetteAnti-slip Pro surface ensures an even greater level of safety with its DIN-certified anti-slip system. The system can be easily tailored to individual needs and design specifications. The BetteAnti-slip Pro system does not impair the appearance and functional properties of BetteGlaze® in any way.

**100%**  
**Grip Antirutsch Pro  
R10 DIN 51130  
DIN 51097 Gruppe B  
Grip Antislip Pro  
R10 DIN 51130  
DIN 51097 Group B**



## BetteGlaser® Plus BetteGlaze® Plus

Eine zusätzliche Veredelung der Oberfläche, die nach dem letzten Brennvorgang aufgetragen wird. Die Badelemente werden mit einem glasklaren Polymerfilm überzogen. Er hat eine wasserabweisende Wirkung und lässt Wassertropfen noch leichter abperlen. So entstehen weniger Ablagerungen, was den Reinigungsaufwand reduziert. Zur Pflege genügt ein feuchtes Tuch. Auf scharfe Putzmittel kann ganz verzichtet werden. Dies spart Zeit und schont die Umwelt.

An extra touch of sophistication for the surface, applied after the final firing. Baths, basins, shower areas and shower trays are coated with a transparent polymer film. The film is water-repellent, allowing droplets to roll off more easily and reducing deposits, which makes cleaning easier. Simply wipe with a damp cloth. No need for strong cleaning agents, saving time and helping our environment.





### Armatur Trio E3 Tap Trio E3

Das perfekte Bad auf Knopfdruck. Sie bestimmen Temperatur sowie Wasserstand und die Badewanne befüllt sich von ganz allein. Die elektronische Armatur mit rundem Bedienungsdisplay aus Glas bietet manuelle Bedienung und drei Speicherplätze für individuelle Voreinstellungen. Kombinierbar mit vielen Bette Badewannen.

The perfect bath at the touch of a button. You say how warm and full you'd like your water and the bath takes care of the rest. The electric tap with the circular glass control panel can be controlled manually, and can be pre-programmed with three different settings. Can be installed on a large number of Bette baths.



### Garnitur PLUS 5 Waste PLUS 5

Je höher der Wasserstand, umso entspannter lässt sich das Bad genießen. Mit der Ab- und Überlaufgarnitur PLUS 5 kann das Badewasser durch das einfache Drehen der Rosette um 50 mm erhöht werden, vor und auch während des Badens.

The higher the water, the more relaxing the bath. The PLUS 5 waste and overflow system allows you to raise the level of the water by 50 mm by simply turning the rosette—either before your bath or when you're in the water.



### BetteSplash

Viele Bette Wannen können ab Werk mit dem eindrucksvollen Wasserfall-Einlauf BetteSplash ausgestattet werden. Der 191 mm breite und 39 mm hohe Wasserzulauf bietet ein besonderes Baderlebnis von Anfang an.

Many Bette baths are able to be factory-fitted with the impressive waterfall tap, BetteSplash. The 191-mm-wide and 39-mm-high tap is turning a simple bath into something very special.



### Quelleinlauf Spring tap

Auf Wunsch können Bette Badewannen mit einem leisen und diskreten Quelleinlauf ausgestattet werden. Das Befüllen der Wanne erfolgt durch einen Zulauf am Wannenboden. Upon request, Bette baths can also to be fitted with a quiet, discreet spring tap. The bath is filled via a tap integrated in the base of the bath.



## BetteSensory

**Unsichtbarer Überlauf:** Wannenablauf und Wannenüberlauf sind hier in einem einzigen Element verbunden. Verborgен unter dem Wannenboden ermöglicht die elektronische Garnitur eine perfekte Optik. Ohne sichtbaren Überlauf kommt das Design des Wannenkörpers, vor allem bei freistehenden Wannen, besonders gut zur Geltung. Durch eine speziell entwickelte Steuerungselektronik mit integriertem Drucksensor wird der Ablauf geöffnet, sobald der Wasserstand eine bestimmte Höhe überschreitet.

**Hidden overflow:** BetteSensory combines bath drain and overflow in one element. Hidden beneath the base of the bath, the electric fitting is truly aesthetic. The lack of a visible overflow means that nothing detracts from the beauty of the bath design, particularly in the case of free-standing baths. The specially designed electric controls with integrated pressure sensor opens the drain as soon as the water has risen beyond a certain level.



## Whirlsysteme Whirlsystems

Viele Bette Badewannen können mit Whirlsystemen ausgestattet werden. Das sprudelnde Wasser sorgt für ein perfektes Spa-Gefühl. Mit der passenden Technik sind pure Entspannung oder Massage möglich. Systeme die ausschließlich mit Wasser arbeiten haben einen härteren massierenden Strahl. Mischt man Luft hinzu, wird der Strahl weicher und sprudelnder. Je höher der Luftanteil, desto mehr Auftrieb wird erzeugt, ideal für angenehmes Floten. Eine zusätzliche Ausstattung mit farbigem Licht macht das sinnliche Erlebnis perfekt.

Many Bette baths can be equipped with a whirlpool system. The effervescing water creates that perfect spa feeling. Depending on the technology, you can enjoy pure relaxation or a massage. Systems that work with water alone produce a stronger massaging effect. If air is mixed with the water, the jet produced will be softer and more effervescing. The higher the percentage of air used, the more buoyancy will be created—perfect for a relaxing float! Adding coloured lights to the system ensures the ultimate sensual experience.



## Griffe Grips

Für den sicheren Ein- und Ausstieg können zahlreiche Badewannen mit Griffen an den Innenseiten ausgestattet werden. Passend zum Wannen-Design bietet Bette hier eine große Auswahl an unterschiedlichen Formen und Ausführungen an.

A large number of Bette baths can be fitted with grips on the inner walls, making it easier and safer to get in and out of the bath. Bette provides a wide selection of different handle shapes and finishes to match the bath design.



## BetteRelax

Das ergonomisch geformte Kissen wurde speziell für Badewannen aus glasiertem Titan-Stahl entwickelt und bietet angenehmen Liegekomfort. Das flexible Material passt sich der Wannenform an. Ein integrierter Magnet verhindert das Wegrutschen, auch unter Wasser. The ergonomically designed cushion was developed specifically for enamelled titanium steel baths, and provides ultimate comfort when lying in the bath. The flexible material moulds itself to the shape of the bath, while an integrated magnet prevents the cushion from slipping, even under water.





## Impressum

### Konzept, Gestaltung, Text:

Stan Hema GmbH  
Agentur für Markenentwicklung, Berlin

### Illustration:

André Gottschalk, Berlin

### Fotografie:

Christoph Sagel, Berlin  
Daniel Sumesgutner, Hamburg  
[www.fotolia.de](http://www.fotolia.de)  
→ Seite 156–163 Architektur: Ecker Architekten, Heidelberg

### CGI:

Studio Casa, Münster

### Gesamtherstellung:

Kunst- und Werbedruck, Bad Oeynhausen

### Copyright:

Alle Bild- und Markenrechte vorbehalten.  
Programm- und technische Änderungen sowie  
Irrtum vorbehalten. Aus drucktechnischen  
Gründen können sich bei einzelnen Abbildungen  
Farbabweichungen ergeben.

## Imprint

### Concept, design, text:

Stan Hema GmbH  
Agentur für Markenentwicklung, Berlin

### Illustration:

André Gottschalk, Berlin

### Photography:

Christoph Sagel, Berlin  
Daniel Sumesgutner, Hamburg  
[www.fotolia.de](http://www.fotolia.de)  
→ Page 156–163 Architecture: Ecker Architekten, Heidelberg

### CGI:

Studio Casa, Münster

### Overall production:

Kunst- und Werbedruck, Bad Oeynhausen

### Copyright:

All image and trademark rights reserved.  
Program and technical changes and errors excepted.  
The colours of individual illustrations may vary,  
due to the printing process.

**Bette GmbH & Co. KG**  
**Heinrich-Bette-Straße 1**  
**33129 Delbrück**  
**T +49 5250 511-0**  
**F +49 5250 511-130**  
**info@bette.de**  
**www.bette.de**

**Austria**

**ReWo Handelsagentur**  
**Reinhardt Wohlfahrtstätter**  
**Bichlachweg 53**  
**A - 6370 Kitzbühel**  
**T +43 5356 662 46**  
**F +43 5356 672 46**  
**M+43 6642 600 061**  
**rewo@rewo.at**

**United Kingdom & Ireland**

**Bette GmbH & Co. KG UK Branch**  
**Office 2**  
**The Courtyard**  
**Hall Farm**  
**Lockington**  
**Derbyshire**  
**DE74 2SL**  
**T +44 844 800 0547**  
**F +44 844 800 0548**  
**info@bette.co.uk**  
**www.bette.co.uk**

**www.bette.de**  
**www.bette.de/en**

