



A Tata Steel Enterprise

# Produkteprogramm

Stahl-, Aluminium- und Sandwichprofile für Dächer, Decken und Fassaden



SWISS MADE<sup>+</sup>



# MONTANA BAUSYSTEME AG

## ALS UNTERNEHMEN DER TATA STEEL GLOBALES KNOW-HOW LOKAL NUTZEN

Tata Steel ist ein internationales Metall-Unternehmen, welches Produkte und Dienstleistungen rund um Stahl und Aluminium anbietet. Die über 80000 Mitarbeiter in über 50 Ländern vereinigen ein riesiges Metall-Know-how. Als Gruppenmitglied haben wir Zugang zum gesammelten Wissen innerhalb des Konzerns. Zusammen mit Ihnen können wir dieses kostbare Gut lokal nutzen.



### **MONTANA. MADE IN SWITZERLAND!**

Die Montana Bausysteme AG als Schweizer Herstellerin ist seit 1964 im Bereich der Profilplatten tätig. Der Trend, schnell, leicht und modern zu bauen, wurde durch die Montana-Produkte massgeblich beeinflusst. Der Name Montana ist mit verantwortlich dafür, dass die Herstellung von Profilplatten für Dächer, Decken und Fassaden aus Metall immer grössere Bedeutung gewonnen hat. Die Montana Bausysteme AG verfügt über ein umfassendes Know-how in der Fertigung von Trapez- und Bekleidungsprofilen, Wellbändern, Wandkassetten, Verbundprofilen und Sandwich-elementen in Stahl und Aluminium.

### **FARBEN UND FORMEN**

Mit der MONTACOLOR®-Farbkollektion bieten wir Architekten, Planern und Bauherren neue, vielfältige Gestaltungsmöglichkeiten. Unser Sortiment an Metallprofilen eignet sich für Industrie-, Verwaltungs- und Wohngebäude.

### **DIE GANZE PROZESSKETTE**

Die Montana Bausysteme AG bietet alles, von der Dokumentation, Produktion über die Logistik bis zur Auslieferung auf die Baustelle. Unsere Kunden schätzen die kompetente Beratung im Verkauf und den umfassenden After Sales Service.

### **TECHNIK**

Rund um unsere Produkte stellen wir Baufachleuten eine Vielzahl technischer Hilfsmittel, vom Ausschreibungstext über Statiktabellen bis zur Konstruktionszeichnung und Montageanleitung, zur Verfügung. Diese unverbindlichen Arbeitshilfen erleichtern Planern und Architekten ihre Arbeit und leisten ihren Anteil zu jedem gelungenen Bauobjekt.

Achten Sie auf die Piktogramme zu jedem Produkt. Sie geben Ihnen eine Schnellübersicht, welche Dokumentationen und technischen Hilfsmittel zur Verfügung stehen.



### **LOGISTIK**

Eine gut organisierte Logistik sorgt für schnelle und termingerechte Lieferungen auf die Baustelle.

### **QUALITÄT**

Die Montana Bausysteme AG ist nach SN EN ISO 9001 und EPAQ Quality Label zertifiziert.





# DÄCHER, DECKEN, FASSADEN

## ALLES, WAS DAZUGEHÖRT

Mit Montana-Produkten können Sie Ihr Bauwerk integral gestalten. Vom Aussendach zur Tragschale über Bekleidungsprofile und Dachuntersichten bis zur Aussenfassade oder zu Innenwänden. Dabei stehen Elemente für verschiedene Bauphilosophien wie hinterlüftete Fassaden, Sandwichaufbauten oder vorgehängte Fassaden zur Verfügung. Aufeinander abgestimmte Elemente ermöglichen gestalterische Freiheiten und lassen Ihnen (fast) alle Möglichkeiten offen.

Die Montana Bausysteme AG bietet ein wirtschaftliches Sortiment, welches nur darauf wartet, von fantasievollen Planern, Architekten oder Bauherren ausgeschöpft zu werden!

# INHALT

- 6–11 ● **SWISS PANEL®**  
Fassaden- und Dachprofile aus Stahl und Aluminium  
Montana-Vliesbeschichtungen
- 12–13 ● **MONTAWALL®**  
Kassetten aus Stahl
- 14–17 ● **MONTANATHERM®**  
Sandwich-Elemente aus Stahl und Aluminium
- 18–19 ● **MONTALINE®**  
Bekleidungsprofile mit verdeckter Befestigung aus Stahl und Aluminium
- 20–21 ● **MONTASTEP®**  
Stülpfassadenprofile aus Stahl und Aluminium
- 22 ● **MONTAFORM® DESIGN**  
Bekleidungsprofile aus Stahl und Aluminium
- 23 ● **MONTATWIN®**  
Bekleidungsprofile aus Stahl und Aluminium
- 24 ● **MONTAFORM®**  
Bekleidungsprofile aus Stahl und Aluminium
- 25 ● **MONTACLIP®**  
Dachsystem aus Stahl
- 26–27 ● **HOLORIB® / SUPERHOLORIB®**  
Verbundprofile aus Stahl
- 28–29 ● **FLACHBLECHE UND FORMTEILE**  
aus Stahl und Aluminium
- 30–31 ● **MONTACOLOR®-FARBKARTE**
- 32–35 ● **RUNDEN, BOMBIEREN MIT TEILKNICKEN**
- 36–37 ● **PERFORIEREN**
- 38–39 ● **SYSTEMTEILE**
- 40–43 ● **WICHTIGE HINWEISE**



# SWISS PANEL®

## DIE WIRTSCHAFTLICHEN ALLROUNDER IM MONTANA PROGRAMM

SWISS PANEL®-Trapez- und -Wellbandprofile sind universal einsetzbar. An der Fassade oder im Dach, mit oder ohne Perforation. Einfarbig oder in Farbkombinationen innerhalb der MONTACOLOR®-Farben. SWISS PANEL®-Profile werden schweremässig im Industrie- und Gewerbebau eingesetzt. Immer mehr Architekten, Planer und Bauherren setzen die formschönen Profilplatten an Verwaltungsgebäuden und Wohnhäusern ein. SWISS PANEL®-Wellbandprofile ergeben dank ihrer Sinusform ein ruhig verlaufendes Flächenbild.



Brütsch Rüegger Toolcenter, Urdorf (CH)











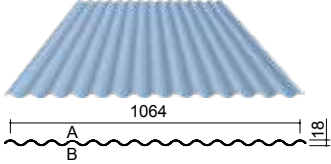

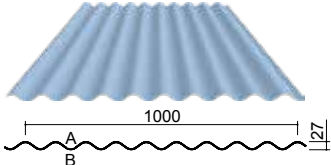

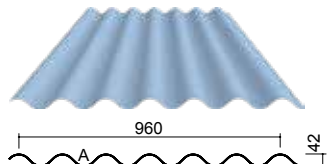
SSIC, Gordola (CH)

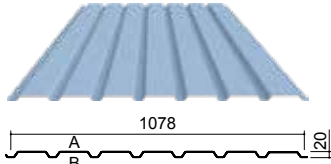
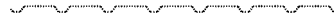
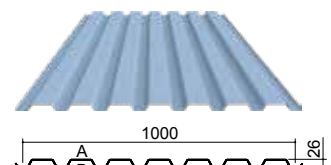

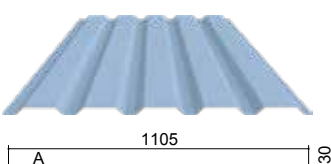
# SWISS PANEL®

## FASSADEN- UND DACHPROFILE AUS STAHL UND ALUMINIUM

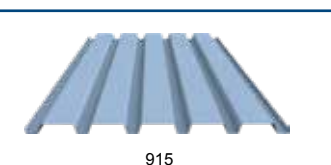
Wellband- und Trapezprofile, auf Anfrage mit Vliesbeschichtung oder mit Akustikperforation

PROFIL	AKUSTIK	VLIES	DICKE mm						
			0.70	0.75	0.80	0.88	1.00	1.25	
<p>● SP 18/76</p> 	<p>● SP 18/76 A</p> 	●	●	●	●	●	●	●	
			STAHL kg/m <sup>2</sup>	7.58	7.05	7.52	8.27	9.40	11.75
			ALUMINIUM kg/m <sup>2</sup>	2.26		2.58		3.23	
<p>● SP 27/111</p> 	<p>● SP 27/111 A</p> 	●	●	●	●	●	●	●	
			STAHL kg/m <sup>2</sup>	7.00	7.50	8.00	8.80	10.00	12.50
			ALUMINIUM kg/m <sup>2</sup>	2.41		2.75		3.44	
<p>● SP 42/160</p> 	<p>● SP 42/160 A</p> 	●	●	●	●	●	●	●	
			STAHL kg/m <sup>2</sup>	7.29	7.81	8.33	9.17	10.42	13.02
			ALUMINIUM kg/m <sup>2</sup>	2.51		2.86		3.58	
<p>● SP 20/154</p> 	<p>● SP 20/154 A</p> 	●	●	●	●	●	●	●	
			STAHL kg/m <sup>2</sup>	6.49	6.96	7.42	8.16	9.27	11.59
			ALUMINIUM kg/m <sup>2</sup>	2.23		2.55		3.19	
<p>● SP 26/143</p> 	<p>● SP 26/143 A</p> 	●	●	●	●	●	●	●	
			STAHL kg/m <sup>2</sup>	7.00	7.50	8.00	8.80	10.00	12.50
			ALUMINIUM kg/m <sup>2</sup>	2.41		2.75		3.44	
<p>● SP 30/221</p> 	<p>● SP 30/221 A</p> 	●	●	●	●	●	●	●	
			STAHL kg/m <sup>2</sup>	6.34	6.79	7.24	7.96	9.05	11.31
			ALUMINIUM kg/m <sup>2</sup>	2.18		2.49		3.11	
<p>● SP 35/207</p> 	<p>● SP 35/207 A</p> 	●	●	●	●	●	●	●	
			STAHL kg/m <sup>2</sup>	6.76	7.25	7.73	8.50	9.66	12.08
			ALUMINIUM kg/m <sup>2</sup>	2.32		2.66		3.32	
<p>● SP 40/183</p> 	<p>● SP 40/183 A</p> 	●	●	●	●	●	●	●	
			STAHL kg/m <sup>2</sup>	7.65	8.20	8.74	9.62	10.93	13.66
			ALUMINIUM kg/m <sup>2</sup>	2.63		3.01		3.76	



# FASSADEN- UND DACHPROFILE AUS STAHL UND ALUMINIUM

Trapezprofile, auf Anfrage mit Vliesbeschichtung oder mit Akustikperforation

PROFIL

● SP 41/193.5

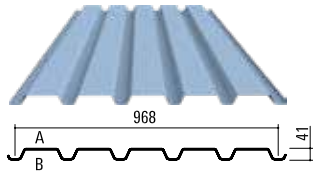

AKUSTIK

● SP 41/193.5 A

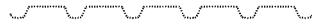

VLIES

●

DICKE mm

	0.70	0.75	0.80	0.88	1.00	1.25
STAHL kg/m <sup>2</sup>	7.23	7.75	8.26	9.09	10.33	12.91
ALUMINIUM kg/m <sup>2</sup>	2.49		2.84		3.55	

● SP 44/333  
passend zu  
MTD TL

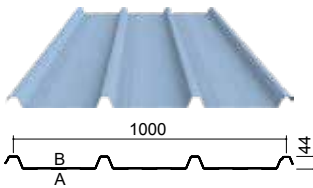

AKUSTIK

●

VLIES

●

	0.70	0.75	0.80	0.88	1.00	1.25
STAHL kg/m <sup>2</sup>	7.00	7.50	8.00	8.88	10.00	12.50
ALUMINIUM kg/m <sup>2</sup>	2.41		2.75		3.44	

● SP 44/333 S  
mit Stützfuss

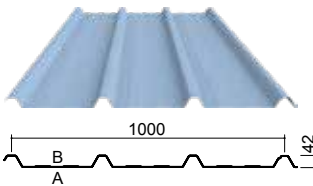

AKUSTIK

●

VLIES

●

	0.70	0.75	0.80	0.88	1.00	1.25
STAHL kg/m <sup>2</sup>	7.00	7.50	8.00	8.88	10.00	12.50
ALUMINIUM kg/m <sup>2</sup>	2.41		2.75		3.44	

● SP 45/150

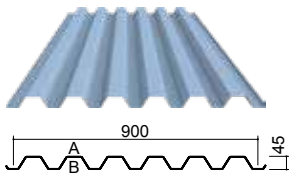

● SP 45/150 A



VLIES

●

	0.70	0.75	0.80	0.88	1.00	1.25
STAHL kg/m <sup>2</sup>	7.78	8.33	8.89	9.78	11.11	13.89
ALUMINIUM kg/m <sup>2</sup>	2.67		3.06		3.82	

# SWISS PANEL®

## DACH-TRAGPROFILE

Trapezprofile, auf Anfrage mit Vliesbeschichtung oder mit Akustikperforation

PROFIL	AKUSTIK	VLIES	DICKE mm
<p>● SP 59/225</p>	<p>● SP 59/225 A</p>	●	<p>STAHL kg/m<sup>2</sup></p> <p>ALUMINIUM kg/m<sup>2</sup></p>
<p>● SP 80/277</p>	<p>● SP 80/277 A</p>	●	<p>STAHL kg/m<sup>2</sup></p> <p>ALUMINIUM kg/m<sup>2</sup></p>
<p>● SP 105/345</p>	<p>● SP 105/345 A</p>	●	<p>STAHL kg/m<sup>2</sup></p> <p>ALUMINIUM kg/m<sup>2</sup></p>
<p>● SP 111/310</p>	<p>● SP 111/310 A</p>	●	<p>STAHL kg/m<sup>2</sup></p> <p>ALUMINIUM kg/m<sup>2</sup></p>
<p>● SP135/310</p>	<p>● SP 135/310 A</p>	●	<p>STAHL kg/m<sup>2</sup></p> <p>ALUMINIUM kg/m<sup>2</sup></p>

0.70  
0.75  
0.80  
0.88  
1.00  
1.25  
1.50

7.78 8.33 8.89 9.78 11.11 13.89  
2.67 3.06 3.82

8.43 9.04 9.64 10.60 12.05 15.06 18.08  
2.90 3.31 4.14

8.70 10.20 11.59 14.49 17.39  
Aluminium auf Anfrage!

9.68 11.35 12.90 16.13 19.35  
Aluminium auf Anfrage!

9.68 11.35 12.90 16.13 19.35  
Aluminium auf Anfrage!

## DACH-TRAGPROFILE

Trapezprofile, auf Anfrage mit Vliesbeschichtung oder mit Akustikperforation

PROFIL

● SP153/280

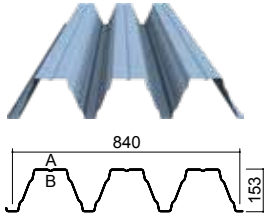

AKUSTIK

● SP 153/280 A



VLIES

DICKE mm

	0.75	0.88	1.00	1.13	1.25	1.50
STAHL kg/m <sup>2</sup>	●	●	●		●	●
ALUMINIUM kg/m <sup>2</sup>	Aluminium auf Anfrage!					

● SP 160/250

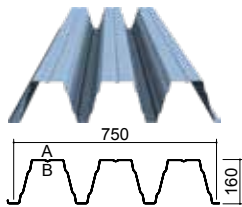

● SP 160/250 A



STAHL kg/m <sup>2</sup>	●	●	●		●	●
ALUMINIUM kg/m <sup>2</sup>	Aluminium auf Anfrage!					

● SP 200/375

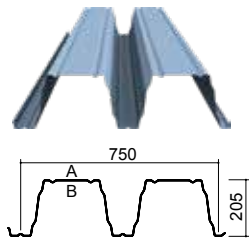

● SP 200/375 A  
Perforation Ø 3 mm / Tg 5.5 mm



STAHL kg/m <sup>2</sup>		●	●	●	●	●
		14.08	16.0	18.08	20.0	24.0

### MONTANA VLIESBESCHICHTUNGEN

Zur Verminderung von abtropfendem Kondensat, zur Minimierung von Regenlärm und zur Optimierung der Raumakustik:

● **ANTIKONDENSATVLIES**

Selbstklebendes Vlies für Kaltdächer welches Kondenswasser aufnimmt und anschliessend die Feuchtigkeit wieder an die Umgebung abgibt.

● **ANTIDRÖHNVLIES**

Selbstklebendes Vlies zur Dämmung des Regenlärms und der Schallabsorption auf Metalldächern sowie zur Aufnahme von Kondenswasser.

● **AKUSTIKVLIES**

Selbstklebendes Akustik- und Rieselschutzvlies für perforierte Profile im Dach, an der Wand und in der Decke.

● **VLIES ABBRENNEN**

Es besteht die Möglichkeit, das Vlies werkseitig thermisch zu behandeln.



www.montana-ag.ch



Detailprospekt



CAD



Bemessungs-  
tabellen



Bemessungs-  
Software



Farbkarte



Zertifikate &  
Zulassungen



Ausschreibungstexte

# MONTAWALL®

## ERFOLGREICH UND KOSTENGÜNSTIG IM WAND- UND DECKENAUFBAU

Das MONTAWALL®-Kassettenprogramm von Montana umfasst ein variables System von tragenden Kassetten in verschiedenen Ausführungen, Abmessungen und Längen. Höhe und Tiefe der Kassetten sind frei wählbar. MONTAWALL®-Kassetten ermöglichen einen einfachen, preiswerten Aufbau mit sehr guten Isolationswerten.

Perforierte Kassetten gewährleisten hohe Schallabsorptionswerte in technischen wichtigen Frequenzbereichen und werden zur kostengünstigen Erfüllung von Lärmschutz-Auflagen sehr erfolgreich eingesetzt. Auch im Stadionbau haben sich MONTAWALL®-Kassetten als Wand- und Deckenelemente bewährt.



### KASSETTEN AUS STAHL

Tragende Kassetten, auf Anfrage mit integriertem Dichtband und / oder Akustikperforation  $\varnothing = 4 \text{ mm}$  / Tg 7 mm

PROFIL	STÄRKE mm	STAHL kg/m <sup>2</sup>	PROFIL	STÄRKE mm	STAHL kg/m <sup>2</sup>
<ul style="list-style-type: none"> <li>● MK 80/400</li> </ul>	<ul style="list-style-type: none"> <li>● 0.75</li> <li>● 0.88</li> <li>● 1.00</li> <li>● 1.25</li> </ul>	<ul style="list-style-type: none"> <li>● 9.54</li> <li>● 11.19</li> <li>● 12.72</li> <li>● 15.90</li> </ul>	<ul style="list-style-type: none"> <li>● MK 100/400</li> </ul>	<ul style="list-style-type: none"> <li>● 0.75</li> <li>● 0.88</li> <li>● 1.00</li> <li>● 1.25</li> </ul>	<ul style="list-style-type: none"> <li>● 10.14</li> <li>● 11.90</li> <li>● 13.52</li> <li>● 16.90</li> </ul>
<ul style="list-style-type: none"> <li>● MK 80/500</li> </ul>		<ul style="list-style-type: none"> <li>● 9.08</li> <li>● 10.66</li> <li>● 12.11</li> <li>● 15.14</li> </ul>	<ul style="list-style-type: none"> <li>● MK 100/500</li> </ul>		<ul style="list-style-type: none"> <li>● 11.22</li> <li>● 12.75</li> </ul>
<ul style="list-style-type: none"> <li>● MK 80/600</li> </ul>		<ul style="list-style-type: none"> <li>● 10.06</li> <li>● 11.43</li> </ul>	<ul style="list-style-type: none"> <li>● MK 100/600</li> </ul>		<ul style="list-style-type: none"> <li>● 10.52</li> <li>● 11.96</li> </ul>

# KASSETTEN AUS STAHL

Tragende Wandkassetten, auf Anfrage mit integriertem Dichtband und / oder Akustikperforation  $\varnothing = 4 \text{ mm} / T_g 7 \text{ mm}$

PROFIL		DICKE mm			PROFIL		DICKE mm						
		0.75	0.88	1.00	1.25		0.75	0.88	1.00	1.25			
● MK 120/400		STAHL kg/m <sup>2</sup>	10.74	12.60	14.32	17.90	● MK 145/600		STAHL kg/m <sup>2</sup>	11.65	13.24		
● MK 120/500		STAHL kg/m <sup>2</sup>		11.87	13.49		● MK 160/400		STAHL kg/m <sup>2</sup>	14.10	16.02		
● MK 120/600		STAHL kg/m <sup>2</sup>	9.43	11.06	12.57		● MK 160/500		STAHL kg/m <sup>2</sup>	11.08	13.00	14.77	
● MK 140/400		STAHL kg/m <sup>2</sup>		13.39	15.22		● MK 160/600		STAHL kg/m <sup>2</sup>		12.00	13.64	17.05
● MK 140/500		STAHL kg/m <sup>2</sup>		12.43	14.12		● MK 180/400		STAHL kg/m <sup>2</sup>		14.80	16.82	
● MK 140/600		STAHL kg/m <sup>2</sup>		11.53	13.11		● MK 180/500		STAHL kg/m <sup>2</sup>		13.56	15.41	
● MK 145/400		STAHL kg/m <sup>2</sup>		13.57	15.42		● MK 180/600		STAHL kg/m <sup>2</sup>		12.47	14.17	17.72
● MK 145/500		STAHL kg/m <sup>2</sup>		12.57	14.29								



www.montana-ag.ch



Detailprospekt



Technische  
Angaben



CAD



Bemessungs-  
tabellen



Bemessungs-  
Software



Farbkarte



Zertifikate &  
Zulassungen



Ausschreibungstexte

# MONTANATHERM®

## WIRTSCHAFTLICHKEIT, FUNKTIONALITÄT, ÄSTHETIK AUS STAHL UND ALUMINIUM

Die MONTANATHERM®-Sandwichelemente sind sehr leicht bei hoher Steifigkeit. Diese Eigenschaften ermöglichen grosse Spannweiten und eine leichte Montagehandhabung. Die Aussenschale übernimmt die auftretenden Zug- und Druckkräfte und ist witterungsbeständig.

MONTACOLOR®-Farben, verschiedene Oberflächenstrukturen sowie das elegante Wandelement mit verdeckter Verschraubung lassen Ihnen viele Gestaltungsmöglichkeiten offen.



# SANDWICHELEMENTE AUS STAHL UND ALUMINIUM

Wandelemente mit FCKW- und HFCKW-freiem PIR-Hartschaum mit sichtbarer oder verdeckter Befestigung

TYP

## ● WANDELEMENTE MIT VERDECKTER BEFESTIGUNG

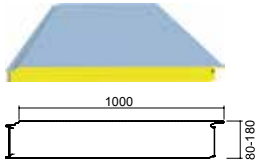

PROFIL	TECHNISCHE ANGABEN								EI 30	OBERFLÄCHEN			BLECHDICKE	
	M kg/m <sup>2</sup>	d mm	L max.m	U <sub>1</sub> W/(m <sup>2</sup> ·K)	U <sub>2</sub> W/(m <sup>2</sup> ·K)	λ <sub>p</sub> W/(m·K)	S Stk./Bund	LL		ML	NL	A mm	I mm	
● MTW V ML 80/1000	STAHL	13.34	80	17	0.26	0.29	0.022	13		●	●	●	0.63	0.45
	ALUMINIUM	7.68	80	12	0.26	0.29	0.022	13		●	●	●	0.70	0.70
● MTW V ML 100/1000	STAHL	14.15	100	17	0.21	0.23	0.022	11		●	●	●	0.63	0.45
	ALUMINIUM	8.49	100	12	0.21	0.23	0.022	11		●	●	●	0.70	0.70
● MTW V ML 120/1000	STAHL	14.96	120	17	0.18	0.19	0.022	9		●	●	●	0.63	0.45
	ALUMINIUM	9.30	120	12	0.18	0.19	0.022	9		●	●	●	0.70	0.70
● MTW V ML 140/1000	STAHL	15.75	140	17	0.15	0.16	0.022	8	●	●	●	●	0.63	0.45
	ALUMINIUM	10.10	140	12	0.15	0.16	0.022	8		●	●	●	0.70	0.70
● MTW V ML 160/1000	STAHL	16.56	160	17	0.13	0.14	0.022	7	●	●	●	●	0.63	0.45
	ALUMINIUM	10.91	160	12	0.13	0.14	0.022	7		●	●	●	0.70	0.70
● MTW V ML 180/1000	STAHL	17.37	180	17	0.12	0.12	0.022	6	●	●	●	●	0.63	0.45
	ALUMINIUM	11.71	180	12	0.12	0.12	0.022	6		●	●	●	0.70	0.70



www.montana-ag.ch



Detailprospekt



Technische Angaben



CAD



Bemessungstabellen



Montageempfehlung



Farbkarte



Zertifikate & Zulassungen



Ausschreibungstexte

# MONTANATHERM®

## SANDWICHELEMENTE AUS STAHL UND ALUMINIUM

Dachelemente mit FCKW- und HFCKW-freiem PIR-Hartschaum

TYP

### ● DACHELEMENTE

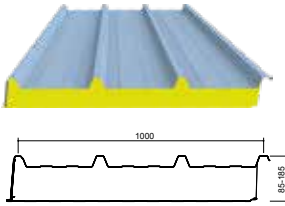

PROFIL

### ● MTD TL 85/1000

### ● MTD TL 125/1000

### ● MTD TL 145/1000

### ● MTD TL 165/1000

### ● MTD TL 185/1000

TECHNISCHE ANGABEN

	M	d	L	U <sub>1</sub>	U <sub>2</sub>	λ <sub>D</sub>	S	OBERFLÄCHEN		BLECHDICKE	
								TL	TL	A	I
STAHL	12.26	44/85	10	0.49	0.51	0.022	16	●	●	0.63	0.45
	6.61	44/85	10	0.49	0.51	0.022	16	●	●	0.70	0.70
ALUMINIUM	14.12	44/125	17	0.26	0.27	0.022	10	●	●	0.63	0.45
	8.47	44/125	12	0.26	0.27	0.022	10	●	●	0.70	0.70
STAHL	15.05	44/145	17	0.21	0.22	0.022	8	●	●	0.63	0.45
	9.39	44/145	12	0.21	0.22	0.022	8	●	●	0.70	0.70
ALUMINIUM	15.98	44/165	17	0.18	0.18	0.022	7	●	●	0.63	0.45
	10.32	44/165	12	0.18	0.18	0.022	7	●	●	0.70	0.70
STAHL	16.90	44/185	17	0.15	0.16	0.022	6	●	●	0.63	0.45
	11.25	44/185	12	0.15	0.16	0.022	6	●	●	0.70	0.70
ALUMINIUM											

#### TECHNISCHE ANGABEN

- M** Element Gewicht
- d** Element Dicke
- L** Max. Element Länge
- U<sub>1</sub>** Wärmedurchgangskoeffizient **ohne**  
Berücksichtigung des Fugeneinflusses
- U<sub>2</sub>** Wärmedurchgangskoeffizient **mit**  
Berücksichtigung des Fugeneinflusses
- λ<sub>D</sub>** deklarierter und zertifizierter Lambda-Wert
- S** Standard Verpackung

#### BLECHDICKE

- A** Aussenschale
- I** Innenschale

#### OBERFLÄCHENAUSFÜHRUNGEN

- LL = Linierung
- ML = Mikrolinierung
- NL = Nutung mit Mikrolinierung

TL = Trapezprofilierung

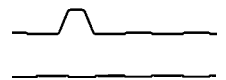

www.montana-ag.ch



Detailprospekt



Technische  
Angaben



CAD



Bemessungs-  
tabellen



Montage-  
empfehlung



Farbkarte





Zertifikate &  
Zulassungen



Ausschreibungstexte

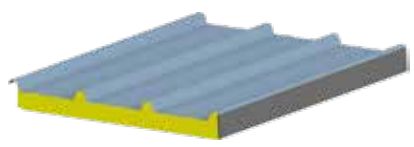
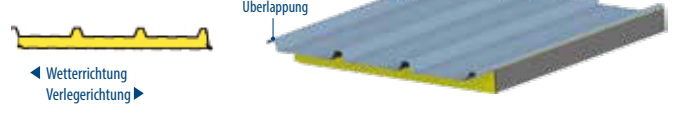
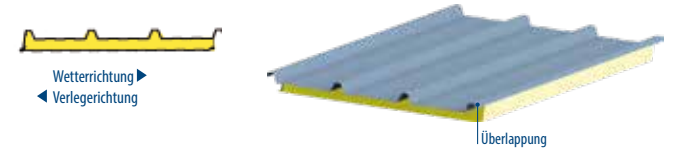
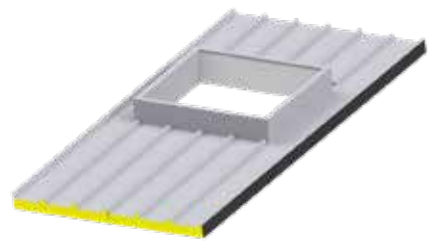

# TECHNISCHE HINWEISE

BEZEICHNUNG		AUSFÜHRUNG	Standard	Schaumkern-Einschnitt	ÜBERLAPPUNG	links	rechts
● A-ELEMENTE		●			●		
● B-ELEMENTE		●			●		
● C-ELEMENTE		●			●		
● AUFSATZKRANZ		●	<p><b>AUFSATZKRANZ PASSEND ZU MONTANATHERM®-DACHELEMENTEN</b>            Der Aufsatzkranz wird aus dem gleichen Material wie die MONTANATHERM®-Dachelemente hergestellt. Die Seitenwände werden mit 60 mm Mineralwolle isoliert. Die Höhe des Montana-Aufsatzkranzes beträgt innen 350 mm.</p> <p><b>VORTEILE</b>            Der Aufsatzkranz wird ab Werk vollständig eingebaut und mittels spezieller Transport- und Lagervorrichtung auf die Baustelle geliefert. Wobei immer zwei MONTANATHERM®-Dachelemente miteinander verschraubt sind.</p> <p>Lieferung nur in der Schweiz!</p>				
● SANDWICHELEMENTE MIT FEUERWIDERSTAND		●	<p>MTW V ML 140 bis MTW V ML 180 in Stahl mit PIR-Hartschaum und EI 30 Zertifizierung.</p> <p>Elemente mit Kernschicht aus Mineralfaserplatten auf Anfrage.</p>				
● MONTANATHERM® AIRSTOP		●	<p>Für erhöhte Anforderungen an die Luftdichtigkeit.</p> <p>Erhältlich für MTW V ML 140 bis MTW V ML 180.</p>				
● MONTAGEGERÄT		●	<p>Montagegerät zur Montage von MONTANATHERM®-Fassadenelementen. Leichte Handhabung dank Teleskoprohr und Klemmechanismus. 2 Montagegeräte inkl. Zubehör verpackt im handlichen Kunststoffkoffer. Gewicht ca. 16 kg</p> <p>Verlangen Sie den Detailprospekt!</p> <p>Passend zu allen MONTANATHERM®-Wandelementen.</p>				
● LASTVERTEILPLATTE		●	<p>Lastverteilplatten, passend zu MONTANATHERM®-Wandelementen mit verdeckter Befestigung</p> <ul style="list-style-type: none"> <li>• zur sicheren Einleitung hoher Schraubenkräfte infolge Windsog in die Sandwichfuge</li> <li>• Material S320GD + AZ185 nach DIN EN 10346</li> <li>• Dicke 1.5 mm</li> </ul>				

# MONTALINE®

## ODER: DARF EINE FASSADE TEURER AUSSEHEN, ALS SIE IST?

MONTALINE®-Bekleidungsprofile bilden die Basis für eine elegante Fassade, an welcher keine Befestigungsmittel zu sehen sind. MONTALINE®-Bekleidungsprofile sind auch mit beidseitiger Kopfkantung erhältlich. Dadurch erhält die Fassade den Charakter einer hochpreisigen Flachpaneelfassade.

Mit den verschiedenen Baubreiten bis zu 400 mm sowie durch den Einsatz von Hochleistungs-Solarmodulen in Kombination mit Metall oder mit konkav- oder konvex gerundeten MONTALINE®-Profilen ergeben sich interessante Gestaltungsmöglichkeiten für Sie.



Standbau Hug, Näfels (CH)

## BEKLEIDUNGSPROFILE AUS STAHL UND ALUMINIUM

Mit verdeckter Befestigung, Sichtseite glatt, auf Anfrage mit Mikrolinierung

PROFIL

### ML F-PROFIL MIT OFFENER UND ML G-PROFIL MIT GESCHLOSSENER FUGE

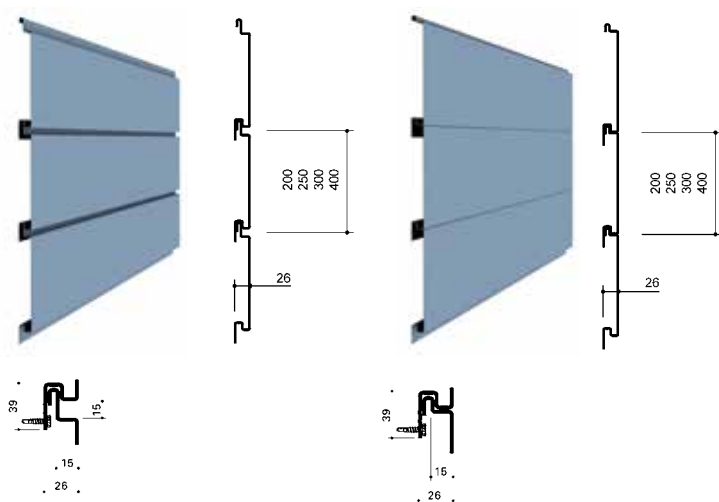

TYP		DICKE mm				
		0.70	0.75	0.80	1.00	1.20
● ML 26/200 F ML 26/200 G	STAHL kg/m <sup>2</sup>	● 8.60	● 9.21	● 9.82		
	ALUMINIUM kg/m <sup>2</sup>	● 2.95		● 3.38		
● ML 26/250 F ML 26/250 G	STAHL kg/m <sup>2</sup>	● 8.06	● 8.64	● 9.22		
	ALUMINIUM kg/m <sup>2</sup>	● 2.77		● 3.17		
● ML 26/300 F ML 26/300 G	STAHL kg/m <sup>2</sup>				● 10.80	
	ALUMINIUM kg/m <sup>2</sup>				● 3.71	● 4.45
● ML 26/400 F ML 26/400 G	STAHL kg/m <sup>2</sup>				● 10.10	
	ALUMINIUM kg/m <sup>2</sup>				● 3.47	● 4.16



www.montana-ag.ch



Detailprospekt



CAD



Bemessungstabellen



Montageempfehlung



Farbkarte



Ausschreibungstexte

## BEKLEIDUNGSPROFILE AUS STAHL UND ALUMINIUM MIT KOPFKANTUNG

Mit verdeckter Befestigung, Sichtseite glatt, auf Anfrage mit Mikrolinierung

PROFIL

### ● ML F-K-PROFIL MIT OFFENER FUGE UND BEIDSEITIGER KOPFKANTUNG

Perforierte Ausführung nur in Aluminium und auf Anfrage

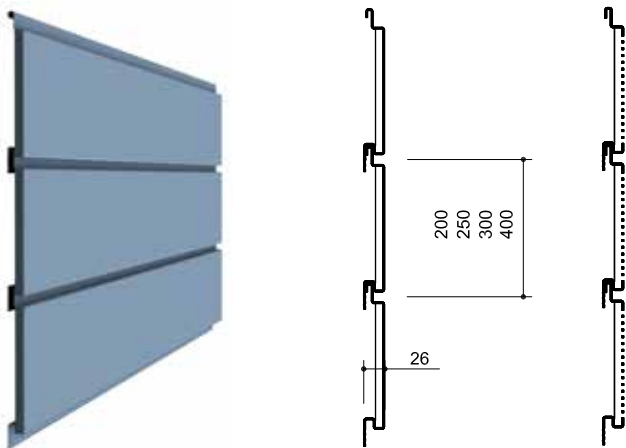

TYP

### ● ML 26/200 F-K

	DICKE mm				
	0.70	0.75	0.80	1.00	1.20
<b>ML 26/200 F-K</b>					
STAHL kg/m <sup>2</sup>	8.60	9.21	9.82		
ALUMINIUM kg/m <sup>2</sup>	2.95		3.38		
<b>ML 26/250 F-K</b>					
STAHL kg/m <sup>2</sup>	8.06	8.64	9.22		
ALUMINIUM kg/m <sup>2</sup>	2.77		3.17		
<b>ML 26/300 F-K</b>					
STAHL kg/m <sup>2</sup>				10.80	
ALUMINIUM kg/m <sup>2</sup>				3.71	4.45
<b>ML 26/400 F-K</b>					
STAHL kg/m <sup>2</sup>				10.10	
ALUMINIUM kg/m <sup>2</sup>				3.47	4.16

### ● MONTAFIX®

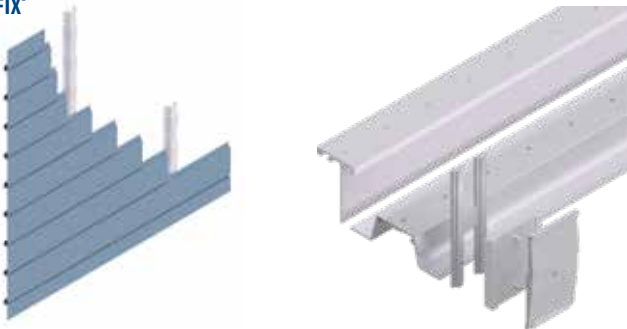

Das Befestigungssystem für MONTALINE®-Bekleidungsprofile eignet sich sowohl für Neubauten wie auch bei Sanierungsmassnahmen.

Wirtschaftliche und schnelle Montagezeiten durch einfaches Einhängen der MONTALINE®-Bekleidungsprofile in die Aluminium-Halter. Die Montage erfolgt von unten nach oben.

### ● MONTALINE® SOLAR

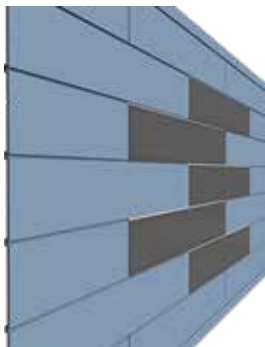

MONTALINE® SOLAR – die nachhaltige und gleichzeitig ästhetische Ergänzung zum MONTALINE®-System. MONTALINE® SOLAR wird durch seine entsprechend ausgebildete Aufhängevorrichtung einfach in die Halter des MONTAFIX®-Befestigungssystems eingehängt und kann mit ML 26/400 F in Stahl oder Aluminium kombiniert werden.

Ausführung nur mit offener Fuge.

### ● KONVEX- UND KONKAV-RUNDEN



Die MONTALINE®-Profile sind konvex und konkav gebogen, mit oder ohne Fugen, in Aluminium erhältlich.

Radius (r) > 1500 mm

Winkel (α) < 90°

Maximale Profillänge (b): 4 500 mm

### ● ECK- UND DOPPELECKAUSBILDUNG

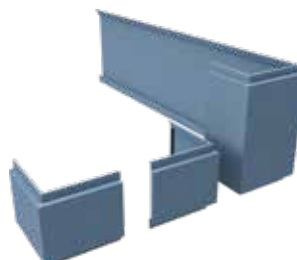

Die Ausführung erfolgt mittels Gehungsschnitt und Kantung. Die Schnittkanten werden nicht verschweisst.

Gesamtlänge max. 1200 mm

Standard-Winkel 90°

# MONTASTEP®

## STÜLPFASSADENPROFILE MIT VERDECKTER BEFESTIGUNG

Die MONTASTEP®-Stülpfassadenprofile eignen sich für hinterlüftete Fassaden bei Neubauten und Sanierungen auf Metallkassetten oder Mauerwerk oder als komplette Systemaufbauten mit Wärmedämmung und entsprechender Distanzhalte-

rung. MONTASTEP®-Stülpfassadenprofile gibt es in Stahl und Aluminium. Das rollgeformte Profil MS 25/250 ist mit allen MONTALINE®-Bekleidungsprofilen kombinierbar.

Jazz-Parc, Vienne (F)



# STÜLPFASSADENPROFILE

Oberfläche glatt, aus Stahl und Aluminium

PROFIL

- MS 30/180  
AUSFÜHRUNG GEKANTET

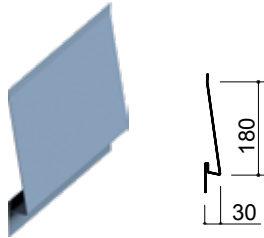

	DICKE mm	0.70	0.80	1.00
STAHL kg/m <sup>2</sup>		9.65	11.02	13.78
ALUMINIUM kg/m <sup>2</sup>			3.79	4.74

- MS 30/250  
AUSFÜHRUNG GEKANTET

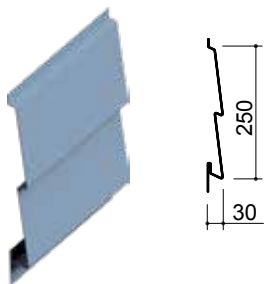

	DICKE mm	0.70	0.80	1.00
STAHL kg/m <sup>2</sup>		9.18	10.50	13.12
ALUMINIUM kg/m <sup>2</sup>		3.16	3.61	4.51



www.montana-ag.ch



Detailprospekt



CAD



Bemessungstabellen



Montageempfehlung



Farbkarte



Ausschreibungstexte

# MONTAFORM® DESIGN

## REALISIEREN SIE IHRE EIGENE FASSADE

Haben Sie eine Vision?

Dann haben Sie nicht nur die Wahl zwischen Metallarten und Farben, sondern Sie bestimmen auch die Form! Unter dem Namen MONTAFORM®-DESIGN bieten wir dem Planer und Architekten die Möglichkeit, seine Ideen zu verwirklichen!

Wohnhaus, Zürich (CH)



## BEKLEIDUNGSPROFILE AUS STAHL UND ALUMINIUM

Oberfläche glatt, weitere Ausführungen auf Anfrage

PROFIL

● MF DESIGN 35-5/440

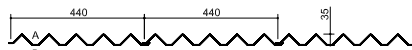

	DICKE mm		
	0.70	0.80	1.00
STAHL	●	●	●
kg/m <sup>2</sup>	7.76	8.87	11.09
ALUMINIUM	●	●	●
kg/m <sup>2</sup>	2.67	3.05	3.81

● MF DESIGN 35-5/250

mit verdeckter Befestigung

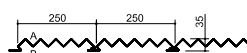

STAHL	●	●	●
kg/m <sup>2</sup>	9.16	10.47	13.09
ALUMINIUM	●	●	●
kg/m <sup>2</sup>	3.15	3.60	4.50

● MF DESIGN 110-4/800

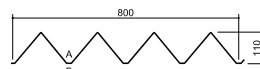

STAHL	●	●	●
kg/m <sup>2</sup>	8.68	9.92	12.40
ALUMINIUM	●	●	●
kg/m <sup>2</sup>	2.98	3.41	4.26

● MF DESIGN 25-13/816

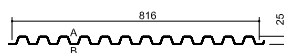

STAHL	●	●	
kg/m <sup>2</sup>	8.51	9.73	
ALUMINIUM	●	●	
kg/m <sup>2</sup>	2.93	3.34	

● MF DESIGN 100-3/825

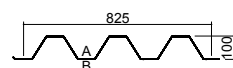

STAHL	●	●	●
kg/m <sup>2</sup>	7.94	9.08	11.35
ALUMINIUM	●	●	●
kg/m <sup>2</sup>	2.73	3.12	3.90

● MF DESIGN 55-6/860

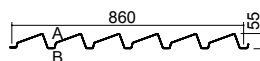

STAHL	●	●	●
kg/m <sup>2</sup>	8.07	9.22	11.53
ALUMINIUM	●	●	●
kg/m <sup>2</sup>	2.77	3.17	3.96

● MF DESIGN 40-6/1066 SINUS

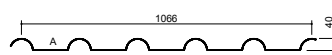

STAHL		●	●
kg/m <sup>2</sup>		7.45	9.31
ALUMINIUM		●	●
kg/m <sup>2</sup>		2.56	3.20

# MONTATWIN®

## EINZIGARTIG DANK DER «TWIN-FORM»

MONTATWIN®-Fassadenprofile unterscheiden sich wesentlich von herkömmlichen Trapez- und Wellbandprofilen. Die zusätzliche Mikrolinierung im Untergurt sowie das Zusammenrücken der Profilrippen zur «TWIN-Form» bewirken eine technisch

einwandfreie Steifigkeit des MONTATWIN®-Fassadenprofils. Die besondere Anordnung der Profilrippen verleiht der Fassade einen unverkennbaren Charakter und setzt in der Fassadentechnik architektonische Akzente.

Bormuth & Stumpf, Heppenheim (D)



## BEKLEIDUNGSPROFILE AUS STAHL UND ALUMINIUM

Mit sichtbarer Befestigung, Oberfläche mikroliniert auf Anfrage mit Akustikperforation  $\varnothing = 3 \text{ mm} / \text{Tg } 5.5 \text{ mm}$

PROFIL

● MT 33/333

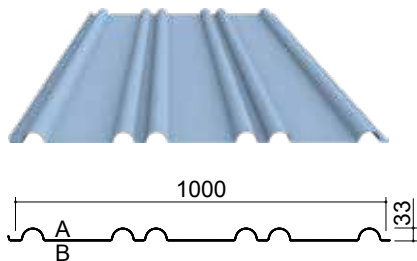

AKUSTIK

● MT 33/333 A

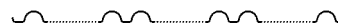

DICKE mm

	0.70	0.80	1.00
STAHL kg/m <sup>2</sup>	7.00	8.00	10.00
ALUMINIUM kg/m <sup>2</sup>		2.75	3.44



[www.montana-ag.ch](http://www.montana-ag.ch)



Detailprospekt



CAD



Bemessungstabellen



Montageempfehlung



Farbkarte



Ausschreibungstexte

# MONTAFORM®

## FILIGRANPROFILE MIT SICHTBARER BEFESTIGUNG

MONTAFORM®-Fassadenprofile sind die feinsten im Montana-Sortiment. Mit einer empfohlenen Spannweite von max. 160 cm sind sie prädestiniert für den Wohn-

nungsbau oder kleinflächigere Fassaden. MONTAFORM®-Fassadenprofile waren die ersten «Designerprofile» aus dem Hause Montana und bewähren sich seit Jahrzehnten.



Fehlmann AG, Seon (CH)

## BEKLEIDUNGSPROFILE AUS STAHL UND ALUMINIUM

Mit sichtbarer Befestigung, Oberfläche glatt

PROFIL

● MF 7-8/1148

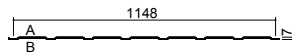

● MF 7-11/1135

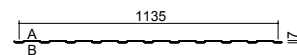

● MF 25-6/1050

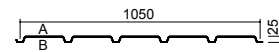

● MF 25-8/985

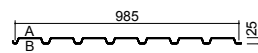

● MF 25/250

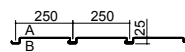

● MF 25/333

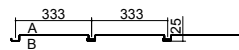

DICKE mm

	0.70	0.80	1.00
STAHL kg/m <sup>2</sup>	● 5.95	● 6.80	
ALUMINIUM kg/m <sup>2</sup>	● 2.05	● 2.34	
STAHL kg/m <sup>2</sup>	● 6.02	● 6.88	
ALUMINIUM kg/m <sup>2</sup>	● 2.07	● 2.36	
STAHL kg/m <sup>2</sup>	● 6.66	● 7.62	
ALUMINIUM kg/m <sup>2</sup>	● 2.29	● 2.62	
STAHL kg/m <sup>2</sup>	● 7.11	● 8.12	
ALUMINIUM kg/m <sup>2</sup>	● 2.44	● 2.79	
STAHL kg/m <sup>2</sup>		● 8.45	● 10.56
ALUMINIUM kg/m <sup>2</sup>		● 2.90	● 3.63
STAHL kg/m <sup>2</sup>			● 9.84
ALUMINIUM kg/m <sup>2</sup>			● 3.39



www.montana-ag.ch



Detailprospekt



CAD



Farbkarte



Ausschreibungstexte



# MONTACLIP®

## EINFACHE MONTAGE DURCH KLIPPVERBINDUNG

MONTACLIP® – dieses Dachsystem besteht in der Fläche aus nur einem Bauelement, es sind im Gegensatz zu allen anderen marktgängigen Metalleindeckungen keine weiteren Zubehörteile wie Halteclips, Haltewinkel usw. erforderlich. Da-

durch lässt sich MONTACLIP® nicht nur besonders einfach sondern auch besonders schnell montieren.

Ropa Maschinenbau, Herrngiersdorf (D)



## DACHSYSTEM AUS STAHL

Oberfläche liniert

PROFIL

● MC 52/400

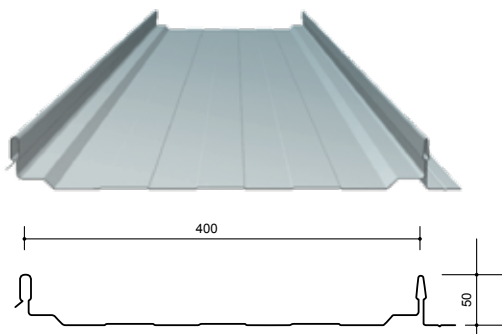

	DICKE mm
● STAHL	0.63
● kg/m <sup>2</sup>	7.70
●	0.75
●	9.20



www.montana-ag.ch



Detailprospekt



CAD



Bemessungstabellen



Montageempfehlung



Farbkarte



Zertifikate & Zulassungen

# HOLORIB® / SUPERHOLORIB®

## SCHALUNG, ARMIERUNG, BRANDSCHUTZ IN EINEM

HOLORIB®-Verbundprofile aus Stahl sind Schalung, Armierung und Brandschutz in einem. Die HOLORIB®-Verbunddecke ist für vorwiegend ruhende und dynamische Belastung allgemein bauaufsichtlich zuge-lassen und ohne zusätzliche Isolierung

feuerbeständig. Dank der Schwalbenschwanzform lassen sich Sichtdecken, Beleuchtungskörper, Lüftungsrohre usw. mit einfachen Befestigungselementen montieren.



Zugspitze, Eibsee (D)

# VERBUNDPROFILE AUS STAHL

Auf Anfrage auch ohne Sicken im Untergurt erhältlich

PROFIL

● HR 51/600

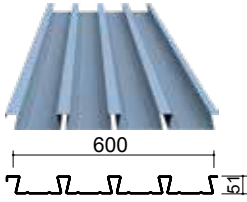

● SHR 51/600

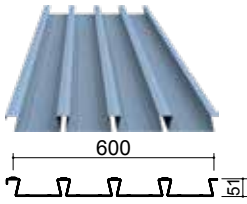

	DICKE mm	STAHL kg/m <sup>2</sup>
HR 51/600	0.75	11.10
SHR 51/600	0.88	13.02
	1.00	14.80
	1.25	18.50

## SCHWALBENSCHWANZFORM

Mit handelsüblichem Zubehör können in der Schwalbenschwanzform der HOLORIB®-Profile technische Installationen einfach aufgehängt werden. Z. B. TILCA Keilmutter M6 oder M8.

## TILCA KEILMUTTER

Aus Zinkguss, verzinkt-passiviert

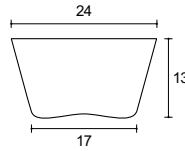
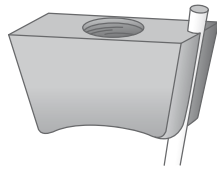

## MONTAGE

Gewindestift mit Keilmutter einführen und drehen, PVC-Schnur halten und Gewindestift festschrauben, PVC-Schnur wegziehen.

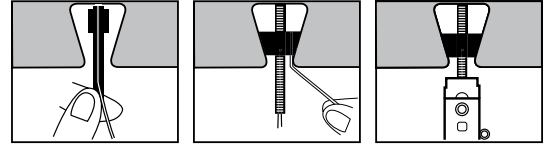

# AUFLAGERDETAILS

AUFLAGER

● DURCHLAUFENDE DECKE

BVA

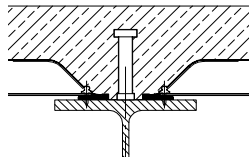

PE-FILLER

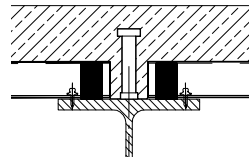

HR-LOCHUNG

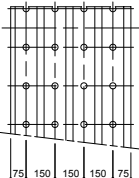
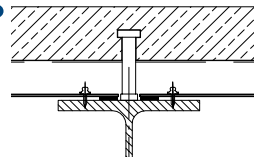

● DECKENENDE

BVA

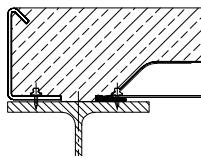

PE-FILLER

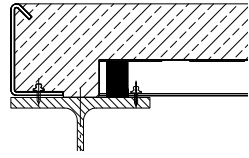

HR-LOCHUNG

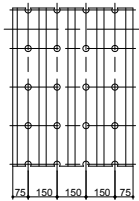
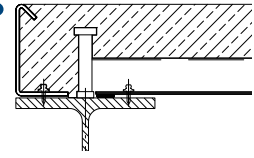

www.holorib.de



Detailprospekt



Technische Angaben



CAD



Bemessungstabellen



Bemessungs-Software



Montageempfehlung



Farbkarte



Zertifikate & Zulassungen



Ausschreibungstexte

# FLACHBLECHE UND FORMTEILE

(FAST) ALLE FORMEN DIESER WELT IN ALUMINIUM UND STAHL

Montana-Formteile sind nach Kundenwunsch in vielfältigsten Formen und Ausführungen lieferbar. Verschiedene An- und Abschlüsse für Fassaden und Dächer sowie entsprechende Unterkonstruktionen, Distanzhalterungen oder Verstär-

kungsprofile sind dank industrieller Fertigung mittels Abkantpressen und Doppelschwenkbiegemaschinen lieferbar. Sie haben ein Bedürfnis – wir helfen Ihnen gerne!

Gäupark, Egerkingen (CH)



## FLACHBLECHE

FLACHBLECHE

- **IN TAFELN**  
Länge: 2 bis 10 m



- **IN ROLLEN**  
Länge: ab 10 m

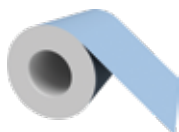

[www.montana-ag.ch](http://www.montana-ag.ch)



Farbkarte

# FORMTEILE AUS STAHL UND ALUMINIUM

Auf Anfrage mit Perforation

FORMTEILE



FORMTEILE



•



•



•



•



•



•



•



•

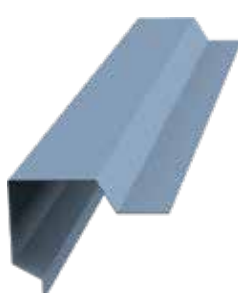

VORGABEN

Für die Bearbeitung der Formteile sind einige wichtige Vorgaben der Abkantmaschine zu beachten. Die Formteile müssen von Ihnen mit allen Mass- und Winkelangaben skizziert werden!

- **MASS B**  
min. 5 mm grösser als A
- **RADIUS**  
min. 80 mm

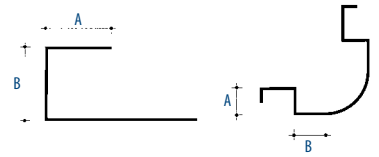

- **KANTUNG, BUG, DOPPELFALZ**  
min. 15 mm
- **INGESCHLOSSENER WINKEL**  
beträgt min. 45°

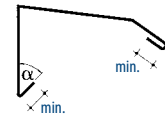

- **MASS A**  
min. 30 mm / max. 60 mm
- **MASS B**  
min. 50 mm / max. 120 mm
- **MASS C**  
Doppelfalz Standard geschlossen;  
auf Anfrage 2 mm oder 9 mm offen

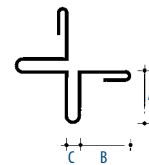

- **LÄNGE**  
0.20 – 8.00 m
- **MATERIALSTÄRKEN**  
0.70 – 3.00 mm
- **ABWICKLUNGEN**  
30 – 1250 mm

### COLORCOAT POLYESTER 25 µm

Farbe	RAL 1001	RAL 1013	RAL 1015 <sup>1)</sup>	RAL 1019	RAL 3004	NCS 2710-B02G	NCS 3020-R90B
	Beige	Perlweiss	Hellelfenbein	Graubeige	Purpurrot	Blaugrau	Blassblau
Erhältlich in	Stahl	Stahl	Stahl	Stahl	Stahl	Stahl	Stahl



Farbe	RAL 6011	RAL 6020	RAL 7016 <sup>1)</sup>	RAL 7021	SCHWARZ MÉTALLISÉ <sup>2) 3) 5)</sup>	RAL 7032	RAL 7035 <sup>1)</sup>
	Resedagrün	Chromoxidgrün	Anthrazitgrau	Schwarzgrau		Kieselgrau	Lichtgrau
Erhältlich in	Stahl	Stahl	Aluminium, Stahl	Aluminium	Aluminium	Stahl	Aluminium, Stahl



Farbe	RAL 7045 <sup>5)</sup>	RAL 8011 <sup>1)</sup>	RAL 8012	RAL 8014	RAL 9002 <sup>1)</sup>	RAL 9006 <sup>1) 2)</sup>	RAL 9007 <sup>1) 2)</sup>
	Telegrau	Nussbraun	Rotbraun	Sepiabraun	Grauweiss	Weissaluminium	Graualuminium
Erhältlich in	Stahl	Stahl	Stahl	Stahl	Aluminium, Stahl	Aluminium, Stahl	Aluminium, Stahl



Farbe	ELOXAL OPTIK <sup>2) 3) 4) 5) 6)</sup>	TITAN OPTIK <sup>2) 3) 4) 5) 6)</sup>	RAL 9010 <sup>1)</sup>	GOLD BRUSHED <sup>5) 6)</sup>	LIGHT COPPER <sup>4) 5) 6)</sup>
			Reinweiss		
Erhältlich in	Aluminium	Aluminium	Aluminium, Stahl	Aluminium	Aluminium



### COLORCOAT PRISMA®

Farbe	SIRIUS II <sup>6)</sup>	ORION II <sup>6)</sup>	ZEUS <sup>6)</sup>	EPHYRA <sup>5) 6)</sup>	RAL 3020 <sup>5) 6)</sup>	RAL 5010 <sup>5) 6)</sup>	SEREN GOLD <sup>5) 6)</sup>
	65 µm	65 µm	65 µm	65 µm	65 µm	65 µm	40 µm
Erhältlich in	Stahl	Stahl	Stahl	Stahl	Stahl	Stahl	Stahl



Farbe	KRONOS <sup>6)</sup>	HELIOS <sup>5) 6)</sup>
	65 µm	65 µm
Erhältlich in	Stahl	Stahl



- 1) Farbton nur ähnlich RAL, auch innerhalb einer Lieferung ist keine Farbtonübereinstimmung gewährleistet.
- 2) Rückseitenschutzlackierung (RSL) ist mit einer Pfeilmarkierung versehen. Bei einschaliger Bauweise sichtbar! Bedingt durch die Metallpigmente können beim Einsatz von Metallicfarben Farbunterschiede auftreten.
- 3) Farbtonübereinstimmung auch innerhalb einer Lieferung nicht gewährleistet!
- 4) Klarlack
- 5) Beschränkte Lagerhaltung, längere Lieferfristen
- 6) Mit Aufpreis

Die Farbmuster sind Druckwiedergaben der Originalfarbtöne, sie geben die Farben nur annähernd wieder.

### STARTEN SIE MIT DER RICHTIGEN BASIS

#### GRUNDWERKSTOFF

##### Stahl

S320GD mit beidseitig metallischem Überzug Z275 oder ZA255 nach DIN EN 10346 oder Magnesium-Zink nach allgemeiner bauaufsichtlicher Zulassung. Auch mit zusätzlicher Bandbeschichtung erhältlich.

##### Aluminium

EN AW-3005 [AlMn1Mg0.5] bzw. EN AW-3105 [AlMn0.5Mg0.5] bzw. EN AW-5005 (AlMg1) nach DIN EN 485-2. Auch mit zusätzlicher Bandbeschichtung erhältlich.

##### Edelstahl

Korrosionsbeständiger Edelstahl 1.4526 nach EN 10088-2 Oberfläche hochglänzend Toleranzen nach EN ISO 9445 Dehngrenze circa 300 MPa

#### MINDESTMENGE FÜR SPEZIALEINKÄUFE

1250 mm: 7 t  
1500 mm: 28 t

1250 mm: 2 t  
1500 mm: 7 t

#### LIEFERÜBERSICHT

Standardfarbtöne, Materialstärken und Abwicklungen können Sie aus unserer MONTACOLOR®-Lagermaterialliste entnehmen.

### SO WÄHLEN SIE DIE RICHTIGE BESCHICHTUNG

Die richtige Beschichtung von Fassadenprofilen ist ein wichtiger Bestandteil guten Bauens. Je nachdem, wo das Gebäude zu stehen kommt, stellen sich verschiedene Anforderungen an die Aussenhülle. Fragen Sie den Montana-Bausysteme-Fachmann. Er wird Sie in der Wahl der richtigen Beschichtung unterstützen!

#### DÜNNBESCHICHTUNG (DU)

Die Dünnbeschichtung basiert auf Polyester und wird in einer Schichtdicke von ca. 15 µm aufgebracht. Die Farbe ist ähnlich RAL 9002 oder RAL 9010. Die Rückseite ist mit einer hellen Lackierung versehen. Angesichts der geringen Schichtdicke können wir eine Farbgleichheit unter den Coils nicht garantieren. Die Dünnbeschichtung wird vor allem im Innenbereich von Gebäuden, sei es als Innenschale der Sandwichelemente, Kassetten oder Tragprofile, verwendet. Für den Aussenbereich ist die Dünnbeschichtung nicht geeignet, da innerhalb kurzer Zeit Verwitterung und Korrosionserscheinungen auftreten.

#### POLYESTER

Die Polyesterbeschichtung ist eine glatte Schicht auf Basis von Polyesterharzen und nur in einer nicht aggressiven Umgebung anwendbar. Wir liefern diese Beschichtung standardmässig mit einer Schichtdicke von ca. 25 µm. Die Rückseite ist dabei immer mit einem Schutzlack versehen. Eine Spezialausführung mit einer Schichtdicke von 25 µm auf der Vorder- und Rückseite ist ebenfalls auf Anfrage möglich.

#### PVDF

PVDF ist eine Beschichtung auf Basis von Polyvinylidfluoriden und anderen Bindemitteln. Unsere PVDF-Beschichtung hat einen polyvinylidfluoriden Anteil von mindestens 70 bis 80 %. Die von der Montana Bausysteme AG gelieferten PVDF-Beschichtungen sind elastisch und (mechanisch) strapazierfähig und stehen für ein nachhaltig farbiges Erscheinungsbild. Die PVDF-Beschichtungen werden standardmässig mit einer Schichtdicke von ca. 25 µm geliefert. Die Rückseite ist dabei immer mit einer hellen Lackierung versehen. Eine Spezialausführung mit einer Schichtdicke von 25 µm auf der Vorder- und Rückseite ist ebenfalls auf Anfrage möglich.

	POLYESTER 25 µm	PVDF 25 µm	PRISMA® Helios, Kronos, Sirius II, Orion II, Zeus, Ephyra, RAL 3020, RAL 5010 Seren Gold	
Erhältlich in	Stahl, Aluminium	Stahl, Aluminium	Stahl	Stahl
Nominale Stärke der Lackschicht	ca. 25 µm	ca. 25 µm	ca. 65 µm	ca. 40 µm
Glanz (60°)	30 – 50 %	15 – 40 %	25 – 35 %	30 – 40 %
Biegsamkeit	3 T	2 T	0.5 T	0.5 T
Korrosionsfestigkeit	RC 3	RC 3	≥ RC 5	≥ RC 5
Max. ständige Temperaturbelastung	Stahl 90° / Alu 80°	Stahl 100° / Alu 80°	Stahl 90°	Stahl 90°
UV-Beständigkeit	Ruv3	Ruv4	≥ Ruv5	≥ Ruv5
Beständigkeit gegen organische Chemikalien	2	3	4	4
Beständigkeit gegen anorganische Chemikalien	3	4	4	4

### VERMEIDEN VON FARBUNTERSCHIEDEN

Wir weisen darauf hin, dass bei Verwendung unterschiedlicher Materialchargen bei sämtlichen Farbtönen Farbabweichungen innerhalb bestimmter Toleranzen zu akzeptieren sind. Im Zweifelsfall empfehlen wir immer, die Materialbestellung aus einer Materialcharge fertigen zu lassen. Die Montana Bausysteme AG haftet nicht für Farbunterschiede zwischen Produkten von Montana untereinander und zwischen Produkten von Montana und anderen Herstellern. Dies gilt für alle Farben und alle vorlackierten Produkte. Wenn verschiedene Produkte oder Beschichtungen miteinander verbaut werden und den gleichen Farbton aufweisen sollen, muss eine Ausmusterung stattfinden.

Metallisierte und transparente Farbsysteme verlangen besondere Aufmerksamkeit. Bei Anwendung dieser Beschichtungsarten empfiehlt Montana Bausysteme AG, dass bei den Spezifikationen der Bestellung, resp. der Auftragsmengen die Fassadenflächen berücksichtigt werden, damit diese innerhalb einer Materialcharge gefertigt werden können. Métallisé-Ausführungen sind auf der Rückseite oder auf der Schutzfolie mit einer Pfeilmarkierung versehen, um damit für eine einwandfreie Montage die Strukturrichtung deutlich anzugeben.

# RUNDEN

## RUNDUNGEN IN DER ARCHITEKTUR

Das Runden von Montana SWISS PANEL®-Profilen regt die Fantasie von Architekten und Gestaltern am Bau an. Dank Spitzentechnik ist die Montana Bausysteme AG in der Lage, ausgewählte SWISS PANEL®-Profile konkav oder konvex vorgebogen für Fassaden oder Dächer auf die Baustelle zu liefern.



Grillgarage, Kleindelfingen (CH)









[www.montana-ag.ch](http://www.montana-ag.ch)

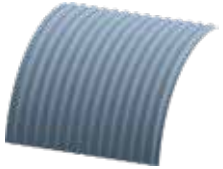
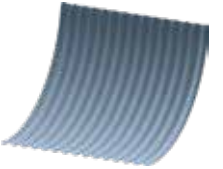

Technische  
Angaben

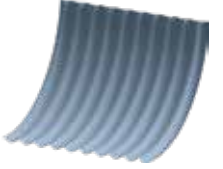

## RUNDEN IM WERK SWISS PANEL® SP 18 / 27 / 42 / 45 AUS STAHL UND ALUMINIUM

	KONKAV	KONVEX	DICKE mm					
			0.70	0.75	0.80	0.88	1.00	
● SP 18/76			STAHL	●	●	●	●	●
			ALUMINIUM	●		●		●
● SP 27/111			STAHL	●	●	●	●	●
			ALUMINIUM	●		●		●
● SP 42/160 nur für Dach geeignet			STAHL		●	●	●	●
			ALUMINIUM	●		●		●
● SP 45/150 nur für Dach geeignet und mit Sicken			STAHL	●	●	●	●	●
			ALUMINIUM			●		●

## RUNDEN IM WERK SWISS PANEL® SP 18 / 27 / 42 / 45

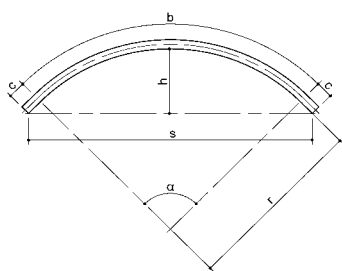

- h) Stichhöhe
- s) Sehne
- b) Bogenlänge
- c) gerader Endteil  
(Überlappung/Auflager)  
SP 18 = 180 mm  
SP 27 = 240 mm  
SP 42/45 = 260 mm
- r) Innenradius
- α) Winkel

### HINWEISE RUNDEN

Aus fabrikationstechnischen Gründen entsteht an den Profilen ein gerader Teil. Der Übergang vom geraden Endteil in den Radius ist als leichte Wölbung sichtbar. (Je kleiner der Radius, desto stärker die sichtbare Wölbung.)

Bei Radien < 3 m ist es empfehlenswert, die Profilbleche ca. 500 mm länger zu bestellen, da diese bei den Überlappungen infolge des geraden

Endteiles aufklaffen (siehe Mass c, Abb. oben). Diese Profilbleche müssen in der Länge angepasst bzw. auf der Baustelle zugeschnitten werden.

Bei grossen Bogendächern, welche aus mehreren Segmenten zusammengesetzt sind, ist dieser Endteil in die Überlappung und in die Verteilung der Auflager einzubeziehen. Je nach Material und Plattenlänge ist auch auf die notwendige

Dilatation mit entsprechender Abdichtung zu achten.

Für Fassaden mit Horizontalmontage ist in jedem Fall die entsprechende Überlappungsart vorgängig mit Bezeichnung der Profil-aussenseite zu bestimmen. An Rundungen an Fassaden werden in der Regel höhere Anforderungen gestellt. Dies bedingt, die notwendigen Baubreiten-Toleranzen zu berücksichtigen sowie die Kalkulation für erschwerte Montage inkl. zusätzlicher Befestiger an den Plattenenden, bei Ecken, Lisenen, Fugen und Stössen.

Durch das Vorbiegen der Profilplatten können gegenüber geraden Profilplatten Abweichungen in der Baubreite entstehen. Damit diese unterschiedlichen To-

leranzen am Bau besser ausgeglichen werden können, empfehlen wir, die Montage der geraden und vorgebogenen Profilplatten jeweils in einem Arbeitsgang vorzusehen!

# BOMBIEREN MIT TEILKNICKEN

## ELEGANT UM DIE ECKE MIT KLEINEM RADIUS

Bombieren mit Teilknicken ist eine bewährte und technisch ausgereifte Methode für Eck- oder Dachabschlüsse. Da Minimalradien bis 30 cm realisierbar sind, werden Fassaden oder Dächer elegant abgeschlossen. Gebäude mit geknickten

Kanten wirken weicher, was im Zusammenhang mit dem Baukörpervolumen ein entscheidender Vorteil sein kann.

Gewerbehaus, Meyrin (CH)



# BOMBIEREN MIT TEILKNICKEN SWISS PANEL® SP 26 / SP 41 / SP 44 / SP 45

A-SEITE	B-SEITE	DICKE mm	0.70	0.75	0.80	0.88	1.00
● SP 26	● SP 26	STAHL	●	●	●	●	●
		ALUMINIUM	●		●		●
● SP 41	● SP 41	STAHL	●	●	●	●	●
		ALUMINIUM	●		●		●
	● SP 44	STAHL	●	●	●	●	●
		ALUMINIUM	●		●		●
● SP 45	● SP 45	STAHL	●	●	●	●	●
		ALUMINIUM	●		●		●

## BOMBIEREN MIT TEILKNICKEN SWISS PANEL® SP 26 / SP 41 / SP 44 / SP 45

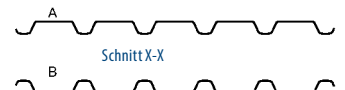
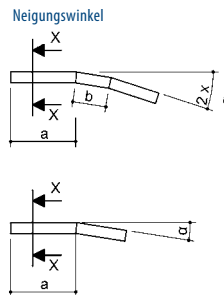
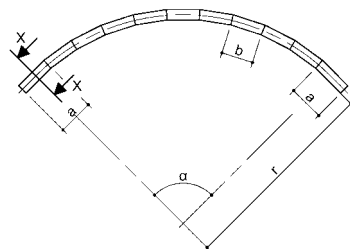

### TECHNISCHE SPEZIFIKATIONEN

#### INNENRADIUS

$r = \text{min. } 300 \text{ mm}$  für SP 26, SP 41, SP 44  
 $r = \text{min. } 400 \text{ mm}$  für SP 45

#### KNICKABSTAND

$b = \text{min. } 45 \text{ mm}$

#### ANFANG / GERADE

$a = \text{min. } 200 \text{ mm}$

#### NEIGUNGSWINKEL

$\alpha = \text{min. } 3 \text{ Grad/Knick}$   
 max. 8 Grad/Knick  
 min. 12 Knicken für 90°

#### TAFELLÄNGEN

Max. 6–7 m

Für die genaue Längenbestimmung sind pro Knick-Einzug folgende Masse einzurechnen:

- SP 26, SP 41      3 mm
- SP 44              5 mm
- SP 45              4 mm



#### AUSBILDUNG DER INNEREN ÜBERLAPPUNGS RIPPE

Diese richtet sich nach den Abständen der Knicke:  
 $b = \text{unter } 200 \text{ mm}$  (entspricht kleinen Radien, Storenkästen): kein Endabbug  
 $b = 200 \text{ mm}$  oder mehr (für Rundbogendächer etc.): normaler Abbug

#### HINWEISE

- Bombierte Profile benötigen immer eine Schutzfolie.
- Je nach Tafellängen und Radien, beziehungsweise Stichbogenhöhe, sind mehrteilige Tafeln mit Stossüberlappungen einzusetzen. Dies ist bedingt durch Produktion, Handling und Transport.

- Bombierte Profilbleche benötigen längsseitig immer ein Dichtungsband.
- Für Bestellungen ist die Profil-lage beziehungsweise Farbseite A oder B immer zu bezeichnen (siehe Zeichnung).
- Bombierte und gerade Profilplatten nur in einem Arbeitsgang montieren!



www.montana-ag.ch



Technische Angaben

# PERFORIEREN

## VON DER AKUSTISCHEN ZUR VISUELLEN ANWENDUNG

Die Perforierung ist aus dem Schallschutz heraus entstanden und wird dort immer noch prioritär angewendet. Neben der Erzielung hervorragender Schallabsorptionswerte in der industriellen Raumakustik und bei Verkehrsanlagen experimentieren immer mehr Architekten mit den optischen Eigenschaften von perforierten

Montana-Profilen. Besonderes Augenmerk gilt dabei der selektiven Lichtdurchlässigkeit der Profilplatten: der Wirkung des Tageslichts nach innen oder des Kunstlichts nachts gegen aussen.

My Stop Raststätte, Affoltern (CH)

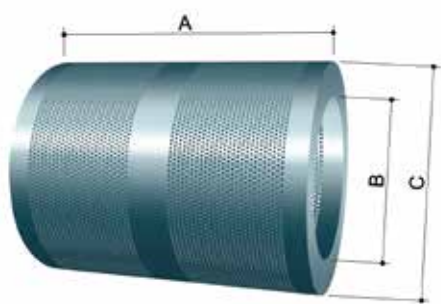

### COILMATERIAL

min. Länge = 15 m

### MAX. GEWICHT

Stahl 10 t

Aluminium 2,5 t

### MASSE

A = min. 300 mm (Alu: 360 mm)  
max. 1500 mm

B = min. 500 mm / max. 600 mm

C = max. 1200 mm

### AUF ANFRAGE

Perforiertes Bandmaterial (Rollen) können wir zu Tafeln ablängen und bis max. 8 m abkanten!

Flachbleche in Tafeln können nicht perforiert werden!



[www.montana-ag.ch](http://www.montana-ag.ch)



Detailprospekt



Technische  
Angaben

# PERFORIEREN VON STAHL UND ALUMINIUM

LOCHDURCHMESSER mm	TEILUNG/LOCHABSTAND (Tg) mm	REIHEN versetzt gerade	LOCHANTEIL BEI VOLLLOCHUNG %	MATERIAL mm Stahl	Aluminium	MAX. BANDBREITE mm	MIN. RANDABSTAND mm	TOLERANZEN mm Randabstand bei Speziallochlöchern	Teilung	RUNDLOCHUNG M 1:1
3.0	5.0	•	32.7	0.70-1.00	0.70-1.00	1500	7.5	+/- 3.0	+/- 0.30	
3.0	5.5	•	23.4	0.70-0.80	0.70-1.00	1500	7.0	+/- 3.0	+/- 0.30	
4.0	6.0	•	40.3	0.70-1.00	0.70-1.00	1500	7.0	+/- 3.0	+/- 0.30	
4.0	7.0	•	29.6	0.70-1.25	0.70-1.00	1500	8.0	+/- 3.0	+/- 0.30	
5.0	8.0	•	35.4	0.70-1.25	0.70-1.20	1500	8.0	+/- 3.0	+/- 0.30	
8.0	12.0	•	40.3	0.70-1.25	0.80-1.50	1500	12	+/- 3.0	+/- 0.30	
11.0	14.0	•	64.3		0.80-1.50	1250	14	+/- 3.0	+/- 0.30	

# SYSTEMTEILE

## WICHTIG STATT NICHTIG

Was man an Systemteilen hat, merkt man erst, wenn sie fehlen. Deshalb hat die Montana Bausysteme AG ein Zubehörprogramm mit System entwickelt. Vom Ausfüllstück über den Schnee- und Eisfang bis zur Lichtkuppel ist alles auf die Montana-Profile und -Elemente abgestimmt.

Kletterhalle, Uster (CH)



## SYSTEMTEILE

SYSTEMTEILE

### ● LICHELEMENTE

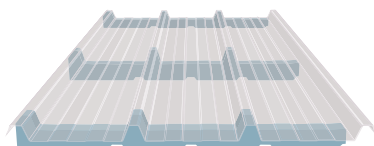

Passend zu MONTANATHERM®-Dachelementen MTD TL 85 – 165  
Aus glasfaser-verstärktem Polyester/Acryl.

### ● LICHTKUPPELN



Passend zu MONTANATHERM®-Dachelementen  
Doppel- oder dreischalig aus gegossenem Acrylglas  
inkl. Aufsatzkranz aus glasfaserverstärktem Polyester  
Lieferung mit verschiedenen Öffnungssystemen ist möglich  
SUVA Richtlinien hinsichtlich Absturz- und Durchbruchsicherung sind zu berücksichtigen!

### ● MONTAFIX®



Einhängsystem für MONTALINE®-Bekleidungsprofile, Strangpressprofile aus Aluminium

T-Profil	Stangen à 2970 mm
Omega-Profil	Stangen à 2970 mm
Halter	Verpackungen à 100 Stück
Profilverbinder	Verpackungen à 50 Stück
Distanzhalter	pro Stück

### ● AKUSTIKEINLAGEN



ISOVER Typ MW-EN 13162-T3-MU1-AFr5  
Raumgewicht 16 kg/m<sup>3</sup>  
Gerollte Streifen aus Glaswolle mit beidseitig aufflammiertem schwarzem Glasvlies.  
Passend zu Trapezprofilen: SWISS PANEL® SP 45, 59, 80, 105, 111, 135, 153, 160, 200

# SYSTEMTEILE

SYSTEMTEILE

## ● KUNSTSTOFF-AUSFÜLLSTÜCKE



Polyethylen PE, Farbe Anthrazit / Weiss (Ausnahme SP 27: Farbe Grau)  
B2 nach DIN 4102, normalbrennbar  
passend zu allen SWISS PANEL®-Profilen und MONTANATHERM®-Dachelementen  
Seite B First oder Seite A Trauf

## ● METALL-AUSFÜLLSTÜCKE

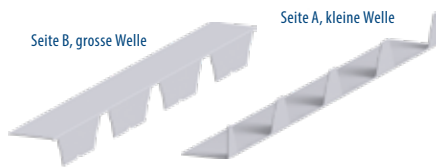

Stahl oder Aluminium  
passend zu allen SWISS PANEL®-Profilen und MONTANATHERM®-Dachelementen  
Seite B First oder Seite A Trauf  
gerade oder gekantet

## ● KALOTTEN



Aluminium mit EPDM-Dichtung passend zu  
Wellbändern: SWISS PANEL® SP 18, 27, 42  
Trapezprofilen: SWISS PANEL® SP 26, 30, 35, 40, 41, 44, 45, 59, 80  
Sandwich-Elementen: MONTANATHERM® MTD TL 85 – 185

## ● SCHNEE- UND EISFANG SE 88

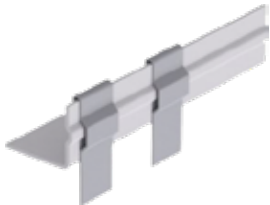

Winkelprofil: Stahl verzinkt 40 x 45 x 3 – 4000 mm  
Eisfang-Clips: Stahl verzinkt 1.50 mm, L = 75 mm  
Dichtung: EPDM 40 x 60 x 4 mm, Rollen à 500 Stk.

## ● SCHNEE- UND EISFANG IN ALUMINIUM



Passend zu allen MONTANATHERM®-Dachelementen  
T-Profil: Aluminium blank 60 x 40 x 4 – 3000 mm, vorgelocht  
Dichtung: PVC 40 x 60 x 4 mm  
Zusätzlich zu den SWISS PANEL® SP 27, 30, 35, 40, 41, 42, 45, 59, 80 in den dazu  
passenden Längen, nicht vorgelocht.

# 01 WICHTIGE HINWEISE

## BESTELLUNGEN

Ihre Bestellung muss folgende Angaben enthalten:

- Profiltyp
- Materialart
- Materialstärke
- Farbe
- Beschichtungsseite
- Stückzahlen
- Längen
- Liefertermin und Lieferort

Unsere Auftragsbestätigungen sind genau zu kontrollieren, insbesondere hinsichtlich Profiltypen, Materialstärken, Materialarten, Beschichtungsqualität, Beschichtungsseite, Farbe, Massen und Stückzahlen. Unstimmigkeiten müssen spätestens drei Arbeitstage nach Datum der Auftragsbestätigung bei uns gemeldet sein. Bei Anlieferung ist die Ware auf Vollständigkeit zu überprüfen. Beanstandungen müssen auf dem zu unterzeichnenden Lieferschein festgehalten und sofort schriftlich beim zuständigen Verkaufsbüro, gemäss den allgemeinen Verkaufs- und Lieferbedingungen, gemeldet werden.

## LAGERUNG AUF DER BAUSTELLE

Bauteile nur trocken und durchlüftet lagern. Nicht nur mit einer Blache decken, da Kondenswasser entstehen kann und sich Weissrost bildet. Mit geringer Längsneigung lagern, damit Wasser, das beim «Umschlagen» eingedrungen sein könnte, ungehindert abfliessen kann. Alle von uns gelieferten Produkte in Stahl oder Aluminium dürfen – zur Vermeidung von Druckstellen – keinesfalls in Paketen gestapelt werden, wenn keine übereinanderliegenden Transporthölzer vorhanden sind.

## ALLGEMEINE HINWEISE ZUR BEFESTIGUNG UND MONTAGE

Die Befestigung richtet sich nach den neuesten Normen der DIN, SIA, SZS-B7 sowie den allgemeinen Richtlinien nach IFBS. Das heisst nach der Bemessung

von Windsog- und Druckkräften sowie der Schneebelastung je nach Gebäudeform, Ausmass und dem Standort. Die Verschraubung der Dach- und Wandprofile erfolgt mittels zugelassener und handelsüblicher Befestiger. Hierzu gibt es Selbstbohrbefestiger oder Gewindeformschrauben, welche je nach Unterkonstruktion auf Holz oder Stahl in der richtigen Länge zu wählen sind. Zur Bemessung beachte man die Ausreisswerte nach Angaben der Hersteller. An der Aussenhaut sind nur rostfreie Befestiger und Unterlagscheiben mit Dichtung zu verwenden. Der Bohrschrauber benötigt in jedem Fall einen verstellbaren Tiefenanschlag. Nur die richtige Einstellung des Tiefenanschlages ermöglicht eine saubere Verschraubung mit Dichtscheiben und verhindert sichtbare Druckstellen. Die seitlichen Blechüberlappungen sind ca. alle 50 bis 66 cm bzw. je nach Pfetten- oder Riegelabstand in Dach und Wand zu verschrauben.

Die Statik der verschiedenen Profiltypen ist aus unseren Bemessungstabellen ersichtlich. Die Unterkonstruktion soll in jedem Fall einwandfrei plan ausgerichtet sein. Für dünnwandige Profilbleche ist es empfehlenswert, eine UK aus Metall zu wählen, bei Aluminiumprofilen ist dies unbedingt notwendig. Siehe auch in unserer Gesamtdokumentation und den verschiedenen Konstruktionsdetails. Je nach Materialwahl und Tafellängen ist auch auf die Ausdehnung der Profile zu achten, dies vor allem bei langen Profilen aus Aluminium im Dachbereich (> 6 m). In der Praxis wird dies zum Teil durch eine Fixverschraubung in der Mitte sowie durch Grosslöcher und evtl. mittels zusätzlicher Kalotten ausgeführt. Die sicherste Lösung ist jedoch diejenige mit passenden Gleitelementen, zur Verhinderung von «Knackgeräuschen» oder Schraubenausrisen. Dementsprechend sind auch die An- und Abschlüsse mittels zusätz-

licher Halteklammern oder Haftstreifen gleitbar auszubilden.

Für eine einwandfreie Montage sind die Detailplanung, eine fachgerechte Handhabung mit Metallprofilen, Materialkenntnisse und die Wahl geeigneter Werkzeuge Voraussetzung.

## EINSATZ IM DACH

Trapezprofile werden im Dach als Aussenschale in Negativlage verlegt, das heisst Seite B nach aussen. Dadurch ist die Überlappungsstelle auf dem Wellenberg und verhindert das Eindringen von Wasser.

Nach den Angaben der Schraubenlieferanten ist im Dach bei Trapezprofilen eine Hoch- oder Tiefsickenmontage möglich. Mit der Wahl des richtigen Schraubentyps gilt dies auch für Sandwichelemente. Für die Tiefsickenmontage ist hier «Stand der Technik» ein Bohrbefestiger mit Stützgewinde (z.B. SPEDEC-SXC oder SXCW). Sandwichelemente aus Aluminium sind nur mittels Kalotten im Wellenberg zu befestigen. Die Wellen- oder Sinusprofile werden im Dach auf dem Wellenberg verschraubt, hier ist die Bezeichnung der Aussenseite A.

Das Tragblech für Flachdächer sowie die Innenschale bei doppelschaligen Dächern werden generell in der Positivlage verlegt, das heisst die Profilseite B nach innen. Dies gewährleistet eine gute Auflage der Dampfsperre sowie der Wärmedämmung. Die Innenschale wird meistens in der Tiefsicke auf die Stahlunterkonstruktion geschossen, sie kann aber auch verschraubt werden.

Querstossverbindungen an der Aussenhaut von Profilblechen sind immer den örtlichen Gegebenheiten anzupassen, das heisst entsprechend abzudichten, sowie auch die Längsüberlappungen bei minimalstem Dachgefälle. Die Begehbarkeit ist je nach Profil, Material-, Blechstärke und gewählter Spannweite zu beachten.

Bei ästhetisch hohen Anforderungen betreffend die Dachuntersicht werden zum Teil nur Bleche in der Materialstärke 0.80 oder 1.00 mm gewählt.

Als Faustregel gilt hier für Stahlbleche von ca. 40 mm Profilhöhe und einer Stärke von 0.70–0.75 mm eine Begehbarkeit von ca. 1.20 bis 1.85 m, jedoch max. 2.00 m (siehe Grenzstützweiten). Für Aluminiumprofile im Dach ist eine Mindeststärke von 0.80 oder besser 1.00 mm empfehlenswert, ansonsten müssen entsprechende Vorsichtsmassnahmen während der Montage getroffen werden.





# 02 WICHTIGE HINWEISE

## EINSATZ AN DER WAND

An der Fassade werden die Trapezprofile meistens in Positivlage verlegt, das heisst Seite A nach aussen. Die Befestigung erfolgt daher in der Tiefsicke bzw. Rippe. Dies gilt analog auch für Sinusprofile. Als Faustregel erfolgt die Befestigung an jedem Auflager in jeder zweiten Rippe. Diese Profillage wirkt ästhetisch schöner und bildet zudem eine optimale Hinterlüftung. Bei einer Trapezprofillage mit Seite B nach aussen zeigt sich im flachen Bereich meistens eine leichte «Delle» bei den Befestigungsstellen, darum ist dies für Fassaden eher nicht zu empfehlen.

Trapez- und Sinusprofile können bei Querstossverbindungen in vertikaler Lage überlappt werden. Bei Sinusprofilen in horizontaler Profillage ist dies aus ästhetischen Gründen zu vermeiden. Hierzu sind Wellbandprofile in der Länge mit entsprechenden Fugen oder Lisenen zu unterbrechen. Dies ermöglicht den Profilen die notwendige Dilatation für die Ausdehnung und man vermeidet vierfache Überlappungsstellen am Querstoss, welche an Fassaden ansonsten aus ästhetischen Gründen zum Teil verdeckt ausgeklinkt werden müssen.

Für die notwendige Gerüstverankerung gibt es spezielle Befestiger mit Ringmuttern, welche beim Gerüstabbau kontinuierlich wieder ausgewechselt werden. Ansonsten gelten generell unsere allgemeinen Hinweise und Richtlinien nach IFBS.

## VERARBEITUNGSHINWEISE FÜR PRODUKTE MIT METALLIC-FARBIGEN OBERFLÄCHEN-BESCHICHTUNGEN

Zur Herstellung von Lacken mit Metallic-Effekt werden dem Beschichtungsmaterial Aluminium-pigmente – neuerdings auch Mica-Pigmente – beige-mischt. Der Metallic-Effekt wird durch die Reflexion von Lichtstrahlen in den Aluminium- oder Mica-blättchen erzielt, und er ist von der Richtung abhängig, welche diese Blättchen beim Farbauftragen erhalten. Um eine optisch einheitliche Farboberfläche der Fassade zu gewährleisten, empfehlen wir nur komplette Fassadenlose, d.h. Fassadenprofil inkl. Formteilen oder Flachmaterial, zu bestellen. Damit kann sichergestellt werden, dass das gesamte Material aus der gleichen Werklieferung stammt. Zudem ist zu beachten, dass Trapezprofile, Wellbänder, Bekleidungsprofile und Formteile dieselbe Laufrichtung des beschichteten Bandes aufweisen und so montiert werden, dass die Aluminiumblättchen dieselbe Laufrichtung erhalten und damit Farbunterschiede vermieden werden. Zur besseren Identifizierbarkeit werden unsere Pakete mit der Walzrichtung (Pfeil) bezeichnet. Zudem zeigt die beschriftete Farbschutzfolie die Richtung des Bandes an.

Der Pfeil oder die Farbschutzfolie an einer Fläche muss immer in die gleiche Richtung zeigen.

## SCHUTZFOLIE

Profile und Flachbleche mit Farbschutzfolien müssen innert 4 Wochen nach Auslieferung montiert oder verarbeitet bzw. die Folie muss innert dieser Zeit entfernt werden! Die Farbschutzfolien sind vor Ultraviolett-Strahlen zu schützen. Bei Temperaturen über +25°C oder unter +1°C kann die Folie nur mit erhöhtem Aufwand entfernt werden!

## AUSBESSERN VON BESCHICHTETEN OBERFLÄCHEN

Unter Ausbesserung ist das partielle Nacharbeiten von gelegentlichen Kratzern zu verstehen, die montagebedingt auftreten können.

1. Vergewissern Sie sich, um welches Beschichtungssystem es sich handelt (Polyester, PVDF, PVF Tedlar etc.).
2. Reinigen Sie zuvor die auszubessernde Stelle, sie muss sauber, trocken und fettfrei sein!
3. Verwenden Sie nur Original-Ausbesserungslacke! Sie erzielen damit eine bestmögliche Farbtonübereinstimmung!

## REINIGUNG VON BESCHICHTETEN OBERFLÄCHEN

Gelegentliche Verschmutzungen der Bauteiloberflächen lassen sich trotz aller Sorgfalt nicht immer vermeiden, sodass eine nachträgliche Reinigung erforderlich ist. Um diesen zusätzlichen Aufwand möglichst gering zu halten, beachten Sie bereits bei der Montage nachfolgende Hinweise:

1. Arbeiten Sie sorgfältig, vermeiden Sie Verunreinigungen und Verletzungen der Beschichtung, besonders beim Trennen beschichteter Bauteile.
2. Belassen Sie evtl. vorhandene Schutzfolien während der Montage auf den Baustellen; entfernen Sie die Schutzfolie jedoch unmittelbar nach Abschluss der Arbeiten.
3. Entfernen Sie Bohrspäne umgehend – am besten durch Abblasen. Sie vermeiden dadurch späteres Anrostern unter Feuchtigkeitseinwirkung (Spaltkorrosion).
4. Entfernen Sie Verschmutzungen möglichst vor Antrocknung, dies gilt besonders für Teer- und Bitumenläufer.
5. Bei jeder Reinigung ist vorgängig an einer kleinen Fläche eine entsprechende Probereinigung durchzuführen.



# www.montana-ag.ch

## **Warenzeichen von Tata Steel**

Montana ist ein eingetragenes Warenzeichen von Tata Steel oder ihrer Tochtergesellschaften.

Es wurde grösstmögliche Sorgfalt angewandt, um zu gewährleisten, dass der Inhalt dieser Veröffentlichung korrekt ist. Tata Steel noch ihre Tochtergesellschaften übernehmen jedoch keinerlei Verantwortung oder Haftung für Fehler oder Informationen, die als irreführend erachtet werden.

Es obliegt dem Kunden, die von der Tata Steel oder ihren Tochtergesellschaften gelieferten oder hergestellten Produkte vor deren Einsatz auf ihre Eignung hin zu prüfen.

Copyright © 2018  
Montana Bausysteme AG

## **MONTANA BAUSYSTEME AG**

Durisolstrasse 11  
CH-5612 Villmergen  
Tel. + 41 56 619 85 85  
Fax + 41 56 619 86 10  
www.montana-ag.ch  
info@montana-ag.ch

## **MONTANA SYSTÈMES DE CONSTRUCTION SA**

CH-1028 Préverenges  
Tél. + 41 21 801 92 92  
Fax + 41 21 801 92 93  
www.montana-ag.ch  
info@montana-ag.ch

## **MONTANA BAUSYSTEME AG**

Zweigniederlassung  
D-86845 Grossaitingen  
Tel. +49 8203 95 90 555  
Fax +49 8203 95 90 556  
www.montana-ag.ch  
info@montana-ag.ch